

**ROZPORZĄDZENIE
MINISTRA INFRASTRUKTURY¹**

z dnia2011 r.

**w sprawie egzaminowania osób ubiegających się o uprawnienia do kierowania pojazdami,
szkolenia, egzaminowania i uzyskiwania uprawnień przez egzaminatorów oraz wzorów
dokumentów stosowanych w tych sprawach**

Na podstawie art. 66 ust. 1pkt 1 – 5, 7 i 8 ustawy z dnia 5 stycznia 2011r. o kierujących pojazdami (Dz. U. Nr 30, poz. 151 z późn. zm.²) zarządza się, co następuje:

§ 1. Rozporządzenie określa:

- 1) szczegółowe wymagania w stosunku do jednostek przeprowadzających egzaminy państwowe dotyczące wyposażenia, warunków lokalowych oraz placu manewrowego;
- 2) szczegółowy program kursu kwalifikacyjnego;
- 3) ramowy program 3–dniowych warsztatów doskonalenia zawodowego dla egzaminatorów;
- 4) warunki i tryb:
 - a) przeprowadzania egzaminu państwowego oraz wzory stosowanych dokumentów,
 - b) przeprowadzania kursu kwalifikacyjnego oraz wzory stosowanych dokumentów,
 - c) postępowania z dokumentami dotyczącymi osób przystępujących do egzaminu państwowego,
 - d) prowadzenia dokumentacji przez wojewódzki ośrodek ruchu drogowego;
- 5) szczegółowe warunki i zakres egzaminu, o którym mowa w art. 58, ust. 1, pkt 7 ustawy z dnia 5 stycznia 2011 r. o kierujących pojazdami;
- 6) wzór i sposób nadawania numeru ewidencyjnego egzaminatora;
- 7) wzór legitymacji i pieczęci imiennej egzaminatora.

§ 2. Ilekroć w rozporządzeniu jest mowa o:

- 1) ustawie - rozumie się przez to ustawę z dnia 5 stycznia 2011 r. o kierujących pojazdami;
- 2) pozwoleniu - rozumie się przez to pozwolenie do kierowania tramwajem, o którym mowa w art. 7, ust. 1, pkt 1 ustawy;
- 3) ośrodka egzaminowania - rozumie się przez to wojewódzki ośrodek ruchu drogowego, o którym mowa w art. 56 ustawy;
- 4) dyrektorze – rozumie się przez to osobę o której mowa w art. 118 ust. 1 ustawy z dnia 20 czerwca 1997 r. – Prawo o ruchu drogowym (Dz. U. z 2005 r. nr 108 poz. 908 z późn. zm.);
- 5) osobie egzaminowanej – rozumie się przez to osoby, o których mowa w art. 49 ust. 1 ustawy;
- 6) egzaminatorach – rozumie się przez to osoby, o których mowa w art. 58 ust. 1 ustawy, oraz kandydatów na egzaminatorów, o których mowa w art. 55 ust. 3 i art. 61 ust. 3 pkt 3 ustawy;

¹) Minister Infrastruktury kieruje działem administracji rządowej - transport, na podstawie § 1 ust. 2 pkt 4 rozporządzenia Prezesa Rady Ministrów z dnia 16 listopada 2007 r. w sprawie szczegółowego zakresu działania Ministra Infrastruktury (Dz. U. Nr 216, poz. 1594).

²) Zmiany tekstu wymienionej ustawy zostały ogłoszone w Dz. U. z

- 7) koordynatorze – rozumie się przez to osobę koordynującą pracę egzaminatorów w ośrodku egzaminowania;
- 8) egzaminatorze nadzorującym – rozumie się przez to egzaminatora, który nadzoruje pracę egzaminatorów w ośrodku egzaminowania, oraz udziela wyjaśnień osobom egzaminowanym w związku z wnoszonymi uwagami dotyczącymi pracy egzaminatorów;
- 9) egzaminie weryfikacyjnym – rozumie się przez to egzamin, o którym mowa w art. 58, ust. 1, pkt 7 ustawy;
- 10) pojazdach egzaminacyjnych – rozumie się przez to pojazdy przeznaczone do przeprowadzania części praktycznej egzaminu państwowego, o których mowa w art. 53 ustawy;
- 11) pojeździe z automatyczną skrzynią biegów - rozumie się przez to pojazd, w którym nie ma pedału sprzęgła, a w przypadku motocykli ręcznej dźwigni sprzęgła;
- 12) karcie kandydata na kierowcę – rozumie się przez to kartę o której mowa w przepisach w sprawie szkolenia kandydatów na kierowców,
- 13) analityku – rozumie się przez to osobę, która dokonuje analizy wyników egzaminu w odniesieniu do egzaminatorów, instruktorów i jednostek szkolących kandydatów na kierowców;
- 14) administratorze systemów teleinformatycznych – rozumie się przez to osobę, która prowadzi obsługę lokalnej infrastruktury i systemu, o którym mowa w § 3 ust. 5;
- 15) operatorze systemu teleinformatycznego – rozumie się przez to osobę uprawnioną do korzystania z systemu, o którym mowa w § 3 ust. 5, o ograniczonych uprawnieniach.

Rozdział 1

Ośrodki egzaminowania

§ 3. Ośrodek egzaminowania powinien posiadać:

- 1) co najmniej:
 - a) pomieszczenie do przechowywania dokumentacji związanej z przeprowadzaniem egzaminów państwowych - w postaci informatycznej lub papierowej,
 - b) pomieszczenie przeznaczone do zapisywania osób na egzamin państwowy i administrowania danymi,
 - c) pomieszczenie dla egzaminatorów,
 - d) salę przeznaczoną do przeprowadzania części teoretycznej egzaminu państwowego,
 - e) pomieszczenie stanowiące poczekalnię dla osób oczekujących na egzamin państwowy,
 - f) toaletę zlokalizowaną w pobliżu sali do przeprowadzania części teoretycznej egzaminu państwowego;
- 2) plac manewrowy przeznaczony do sprawdzania umiejętności wykonywania zadań wchodzących w skład części praktycznej egzaminu państwowego;
- 3) pojazdy egzaminacyjne w liczbie umożliwiającej obsługę zaplanowanych egzaminów państwowych;
- 4) co najmniej jedno sprawne urządzenie elektroniczne do pomiaru stężenia alkoholu w wydychanym powietrzu.
- 5) Infrastrukturę i system teleinformatyczny umożliwiający obsługę oraz przeprowadzenie egzaminu państwowego na prawo jazdy z wykorzystaniem komputerowego urządzenia egzaminacyjnego oraz zapewniający w szczególności:
 - a) przeprowadzenie egzaminu zgodnie z zasadami określonymi w art. 51 ust. 2 pkt. 1,
 - b) ewidencję osób przystępujących do egzaminu państwowego na prawo jazdy,

- c) analizę wyników egzaminów oraz generowanie informacji statystycznych o których mowa w rozporządzeniu,
- d) przekazywanie informacji o wyniku egzaminu do organu właściwego do wydania uprawnienia do kierowania pojazdami w postaci wypełnienia elektronicznej wersji karty kandydata na kierowcę umieszczonej w systemie teleinformatycznym o którym mowa w przepisach w sprawie wydawania uprawnień do kierowania pojazdami wydanych na podstawie art. 20 ustawy o kierujących pojazdami,
- e) **zachowanie zasad wynikających z art. 57 ustawy.**

§ 4.1. Sala przeznaczona do przeprowadzania części teoretycznej egzaminu państwowego powinna być:

- 1) oświetlona, ogrzewana i przewietrzana;
- 2) oznakowana;
- 3) odizolowana od innych pomieszczeń;
- 4) wyposażona:
 - a) w oddzielne miejsce lub stanowisko do pracy dla egzaminatora,
 - b) w oddzielne miejsce lub stanowisko dla każdej osoby egzaminowanej,
 - c) w komputerowe urządzenie egzaminacyjne dla każdej osoby egzaminowanej,

2. W sali egzaminacyjnej nie mogą znajdować się plansze lub inne przedmioty mogące stanowić pomoc dla osoby egzaminowanej w czasie trwania egzaminu.

§ 5. Plac manewrowy przeznaczony do sprawdzania umiejętności wykonywania zadań wchodzących w skład części praktycznej egzaminu państwowego powinien:

- 1) być zlokalizowany możliwie blisko ośrodka egzaminowania;
- 2) być wyłączony z ruchu dla pojazdów innych niż przeznaczone do egzaminowania i pojazdów wykorzystywanych przez ośrodek egzaminowania do prowadzenia szkolenia w zakresie ustawy o transporcie drogowym – dotyczy godzin w których przeprowadzane są egzaminy państwowe;
- 3) być odgradzony od pozostałej części ośrodka egzaminowania;
- 4) posiadać nawierzchnię asfaltową, betonową lub kostkową, na której wyznaczone są stanowiska umożliwiające realizację zadań wchodzących w skład części praktycznej egzaminu państwowego.

§ 6. Plac manewrowy przeznaczony do sprawdzenia umiejętności wykonywania zadań wchodzących w skład części praktycznej egzaminu państwowego w zakresie pozwolenia do kierowania tramwajem, powinien być wyposażony w sieć trakcyjną i torowisko umożliwiające realizację zadań wchodzących w skład tej części egzaminu.

§ 7.1. Urządzenia, o których mowa w art. 54 ust. 1 ustawy, powinny:

- 1) rejestrować co najmniej obraz widoczny do przodu przez przednią szybę pojazdu egzaminacyjnego (kamera o kącie widzenia 45 stopni lub więcej); obraz zapisywany musi zawierać opis składający się z daty, godziny przeprowadzanego egzaminu oraz numeru rejestracyjnego pojazdu egzaminacyjnego, a w przypadku braku możliwości umieszczenia numeru rejestracyjnego pojazdu, dopuszcza się podanie przez egzaminatora numeru rejestracyjnego ustnie przed rozpoczęciem egzaminu;
- 2) rejestrować dźwięk w pojeździe równoległe z rejestracją obrazu;
- 3) uniemożliwiać ingerencję osób nieuprawnionych w zapis na nośniku danych;
- 4) być uruchamiane i zatrzymywane bez ingerencji egzaminatora w proces rejestracji;
- 5) zapewniać egzaminatorowi podgląd obrazu rejestrowanego na nośniku, tak aby w trakcie trwania części praktycznej egzaminu państwowego miał możliwość sprawdzenia, czy nie nastąpiła awaria urządzenia powodująca brak możliwości nagrywania przebiegu tej części egzaminu.

2. Zarejestrowany obraz i dźwięk przechowuje się w ośrodku egzaminowania na odpowiednich nośnikach danych, w pomieszczeniu zabezpieczonym przed dostępem osób nieupoważnionych.
3. Zarejestrowany przebieg części praktycznej egzaminu państwowego może przeglądać i odtwarzać wyłącznie:
 - 1) dyrektor ośrodka egzaminowania lub osoba przez niego upoważniona;
 - 2) egzaminator nadzorujący;
 - 3) osoba prowadząca nadzór nad przeprowadzaniem egzaminów państwowych w imieniu właściwego organu prowadzącego nadzór;
 - 4) osoba egzaminowana lub jej pełnomocnik oraz egzaminator, który prowadził ten egzamin - w przypadku złożenia skargi na sposób przeprowadzenia egzaminu;
 - 5) egzaminator, który przeprowadzał ten egzamin – w przypadku wszczęcia postępowania wyjaśniającego dotyczącego oceny przeprowadzonej części praktycznej egzaminu państwowego lub sposobu jego przeprowadzenia.
4. Jeżeli przebieg części praktycznej egzaminu państwowego nie został zarejestrowany z powodu awarii urządzenia nagrywającego jego przebieg, część praktyczna egzaminu państwowego zostaje powtórzona na koszt ośrodka egzaminowania.
5. Zarejestrowane fragmenty przebiegu części praktycznej egzaminów mogą być za zgodą dyrektora ośrodka egzaminowania wykorzystywane do celów służbowych przez osoby, o których mowa w pkt 1, 2, 3 i 5 z zachowaniem zasad ochrony danych osobowych.

§ 8. 1. Dyrektor wyznacza spośród pracowników ośrodka egzaminowania:

- 1) koordynatora;
 - 2) egzaminatora nadzorującego;
 - 3) analityka;
 - 4) administratora systemu teleinformatycznego.
2. Osoba, której mowa w ust. 1 pkt 3 prowadzi analizy z uwzględnieniem podziału na poszczególne kategorie prawa jazdy lub pozwolenia oraz ilość podejść do egzaminu państwowego - w okresach kwartalnych, półrocznych i rocznych.
 3. Osoba, o której mowa w ust. 1 pkt 4:
 - 1) powinna posiadać odpowiednie przeszkolenie w zakresie znajomości regulacji prawnych związanych z przeprowadzaniem egzaminów państwowych oraz obsługi informatycznych środków technicznych;
 - 2) powinna posługiwać się przy korzystaniu z informatycznych środków technicznych, w szczególności przy wprowadzaniu do ewidencji danych lub ich zmianie, przyznanym przez dyrektora hasłem i indywidualnym kluczem cyfrowym. Przyznane hasło i klucz stanowią tajemnicę służbową.
 4. Zabrania się wyznaczania osób innych niż określone w ust. 1 pkt 4 do wykonywania czynności związanych z infrastrukturą i systemem o którym mowa w § 3 pkt 5.
 5. Dyrektor nadaje:
 - 1) Pełne uprawnienia administratorowi systemu teleinformatycznego do wykonywania czynności związanych z obsługą infrastruktury i systemu o którym mowa w § 3 pkt. 5;
 - 2) Ograniczone uprawnienia operatorom wprowadzającym dane do systemu teleinformatycznego o którym mowa w § 3 pkt. 5;

§ 9. Ośrodek egzaminowania prowadzi ewidencję osób egzaminowanych, wyników egzaminów i protokołów egzaminacyjnych, korzystając z systemu teleinformatycznego którym mowa w § 3 pkt 5.

§ 10. Jeżeli w trakcie wykonywania powierzonych zadań przez osoby, o których mowa w § 8 ust. 1, ujawnione zostaną fakty wskazujące na możliwość popełnienia czynu mającego

znamiona wykroczenia lub przestępstwa, osoba ujawniająca te fakty zawiadamia prokuraturę oraz dyrektora.

Rozdział 2

Egzamin państwowy

- § 11.** 1. Osoba egzaminowana może przystąpić do egzaminu państwowego pod warunkiem spełnienia wymogów, o których mowa w art. 11 ust. 1 pkt 1-3 i 5 oraz ust. 2, 4 i 6 ustawy z zastrzeżeniem art. 9 ustawy.
2. Osoby egzaminowane ubiegające się o uprawnienie do kierowania pojazdem w zakresie prawa jazdy kategorii:
- 1) B+E, C+E, C1+E, D+E lub D1+E;
 - 2) A jeżeli posiadają odpowiednio prawo jazdy kategorii A1 lub A2 lub potwierdzenie uzyskania pozytywnego wyniku egzaminu państwowego w zakresie tych kategorii prawa jazdy;
 - 3) A2, B, C lub D, jeżeli posiadają odpowiednio prawo jazdy kategorii A1, B1, C1 lub D1 lub potwierdzenie uzyskania pozytywnego wyniku egzaminu państwowego w zakresie tych kategorii prawa jazdy;
 - 4) AM, A1, A2, A, B1, B, C1, C, D1 lub D, jeżeli posiadają wydane prawo jazdy kategorii AM, A1, A2, A, B1, B, C1, C, D1 lub D z ograniczeniem do prowadzenia pojazdów wyłącznie z automatyczną skrzynią biegów.
- uznaje się za posiadające pozytywny wynik części teoretycznej egzaminu państwowego.
3. Dla osób, o których mowa w ust. 2, przeprowadza się wyłącznie część praktyczną egzaminu państwowego.
- § 12.** 1. Przed przystąpieniem do egzaminu państwowego osoba egzaminowana składa w ośrodku egzaminowania odpowiednio wypełnioną „kartę kandydata na kierowcę”, o której mowa w przepisach w sprawie wydawania uprawnień do kierowania pojazdami lub skierowanie – w przypadku osoby skierowanej na egzamin na podstawie art. 99 ust. 1 pkt 1 ustawy, oraz odpowiednio:
- 1) dowód uiszczenia opłaty za egzamin;
 - 2) wniosek, o którym mowa w art. 55 ust. 1 ustawy, z podaniem imienia i nazwiska oraz numeru instruktora;
 - 3) wniosek, o którym mowa w art. 54 ust. 6.
2. W przypadku żołnierzy odbywających zasadniczą służbę wojskową przed wyznaczeniem terminu egzaminu składa się wniosek o jego wyznaczenie a karta kandydata na kierowcę powinna być złożona nie później niż na 2 dni przed wyznaczonym terminem egzaminu.
- § 13.** 1. Ośrodek egzaminowania:
- 1) Przyjmując wymagane od osoby egzaminowanej dokumenty:
 - a) sprawdza prawidłowość ich wypełnienia i weryfikuje z dokumentem tożsamości;
 - b) rejestruje ją w ewidencji osób egzaminowanych, o której mowa w § 9;
 - 2) Wyznacza termin egzaminu państwowego umożliwiający przeprowadzenie egzaminu państwowego w okresie nie dłuższym niż 30 dni od dnia złożenia wymaganych dokumentów i wydaje zaświadczenie o jego wyznaczeniu, na druku określonym w załączniku nr 1 do rozporządzenia.
 2. W razie wątpliwości co do autentyczności lub ważności wymaganych dokumentów, ośrodek egzaminowania przesyła je do właściwego organu wydającego uprawnienia do kierowania pojazdami w celu przeprowadzenia postępowania wyjaśniającego.
 3. Jeżeli osoba egzaminowana uzyskała negatywny wynik części teoretycznej lub praktycznej egzaminu albo nie przystąpiła do egzaminu państwowego w wyznaczonym terminie, ośrodek egzaminowania na jej wniosek wyznacza kolejny termin egzaminu po

uiszczeniu opłaty za egzamin. Osobie takiej wskazuje się pierwszy wolny termin egzaminu.

4. Osoba egzaminowana nie wnosi opłaty, o której mowa w ust. 3, w przypadkach, o których mowa w § 7 ust. 4, § 17 pkt 4, § 19 pkt 2 oraz art. 67 ust. 1 pkt 4 i 9 ustawy.

§ 14. 1. Osoba egzaminowana może przystąpić do egzaminu państwowego jeżeli:

- 1) okaże jeden z dokumentów potwierdzających jej tożsamość w postaci:
 - a) dowodu osobistego,
 - b) karty pobytu,
 - c) paszportu;
 - 2) okaże prawo jazdy w przypadku osób o których mowa w § 11 ust. 2 pkt 1 lub 4.
 - 3) niespełnienia przesłanek o których mowa w art. 50 ust. 2 i 3.
2. Osoba egzaminowana może przystąpić do części praktycznej egzaminu państwowego jeżeli:
- 1) spełnia, z zastrzeżeniem § 11 ust. 2 i 3, przesłanki określone w art. 52 ust. 1 ustawy, oraz
 - 2) instruktor biorący udział w egzaminie posiada i okaże ważną legitymację instruktora nauki jazdy oraz dokument potwierdzający jego tożsamość - w przypadku wniosku, o którym mowa w art. 55 ust. 1 ustawy.

Część praktyczną egzaminu państwowego przeprowadzaną w ruchu drogowym można przeprowadzić wyłącznie w przypadku jeżeli osoba egzaminowana, przystępująca do egzaminu państwowego panuje nad pojazdem podczas wykonania zadań na placu manewrowym w sposób pozwalający stwierdzić, że zachowanie osoby egzaminowanej nie stworzy bezpośredniego zagrożenia dla życia i zdrowia uczestników ruchu drogowego,

3. Zachowaniem osoby egzaminowanej, o którym mowa w ust. 3, świadczącym, że może stworzyć bezpośrednie zagrożenie dla życia i zdrowia uczestników ruchu drogowego jest:
 - 1) działanie mogące skutkować stworzeniem zagrożenia dla zdrowia lub życia osób;
 - 2) przejechanie kołem przez linie wyznaczające zewnętrzne krawędzie stanowisk;
 - 3) najechanie albo potrącenie pachołka lub tyczki;
 - 4) dwukrotne nieprawidłowe wykonanie zadania:
 - a) ruszanie z miejsca oraz jazda pasem ruchu do przodu i tyłu;
 - b) sprzęganie pojazdu z przyczepą,
 - c) ruszanie z miejsca do przodu na wzniesieniu,
 - d) o którym mowa w poz. 2-10 tabeli nr 2.

§ 15. 1. Warunkiem przeprowadzenia egzaminu państwowego jest:

- 1) przygotowanie, z zastrzeżeniem pkt 2, przez ośrodek egzaminowania przed egzaminem:
 - a) planu egzaminów - według wzoru określonego w załączniku nr 2 do rozporządzenia,
 - b) imiennych list osób zakwalifikowanych w danym dniu na egzamin państwowy - sporządzonych na druku, którego wzór określa załącznik nr 3 do rozporządzenia. Lista osób zakwalifikowanych na egzamin może zawierać podpisy osób egzaminowanych potwierdzające zgłoszenie się na egzamin,
 - c) sali egzaminacyjnej,
 - d) pojazdów egzaminacyjnych,
 - e) placu manewrowego odpowiadającego wymogom określonym dla poszczególnych zadań egzaminacyjnych,
 - f) kamizelek, jeżeli egzamin przeprowadzany jest w zakresie prawa jazdy kategorii AM, A1, A2 lub A,
 - g) środków łączności zapewniających porozumiewanie się egzaminatora z osobą egzaminowaną drogą radiową, jeżeli egzamin przeprowadzany jest w zakresie prawa jazdy kategorii AM, A1, A2, A lub B1 nie dotyczy egzaminu przeprowadzanego w sposób o którym mowa w § 11 pkt. 4;

- 2) przygotowanie pojazdu egzaminacyjnego przez:
 - a) osobę egzaminowaną, o której mowa w art. 54 ust. 5 pkt 1 ustawy;
 - b) osobę egzaminowaną w przypadku pojazdu, o którym mowa w art. 54 ust. 5 pkt 2.
 - 3) przygotowanie przez osobę egzaminowaną w zakresie prawa jazdy kategorii AM, A1, A2, lub A odpowiedniego ubrania w postaci wiązanego obuwia na płaskiej podeszwie, spodni z długimi nogawkami, kurtki z długimi rękawami zapinanej na suwak, guziki lub zatrzaski, rękawic zakrywających całe dłonie.
 - 4) przydzielenie przed egzaminem państwowym przez koordynatora zgodnie z planem egzaminów list osób zakwalifikowanych na egzamin - egzaminatorom wyznaczonym do przeprowadzenia egzaminu państwowego.
2. Koordynator może dokonywać bieżących zmian w rozdziale osób zakwalifikowanych na egzamin państwowy pomiędzy egzaminatorów. Dopuszcza się losowy dobór osób egzaminowanych do egzaminatorów także przy wykorzystaniu systemu informatycznego.

§ 16. Egzaminator w związku z wykonywanymi czynnościami:

- 1) jest obowiązany do:
 - a) legitymowania osób egzaminowanych;
 - b) legitymowania instruktora, mającego razem z osobą egzaminowaną brać udział w części praktycznej egzaminu państwowego;
 - c) legitymowania tłumaczy przysięgłych i tłumaczy języka migowego mających brać udział w egzaminie państwowym razem z osobą egzaminowaną.
- 2) Egzaminator w związku z wykonywanymi czynnościami w przypadku, o którym mowa w art. 50 ust. 2 pkt 7 lit. a ustawy jest uprawniony do żądania poddania się przez osobę egzaminowaną lub instruktora mającego brać udział w egzaminie badaniu w celu ustalenia zawartości alkoholu w organizmie lub środka działającego podobnie do alkoholu.

§ 17. Egzaminator odmawia przeprowadzenia egzaminu państwowego, jeżeli:

- 1) niemożliwe jest ustalenie tożsamości osoby zgłaszającej się na egzamin, instruktora, tłumacza przysięgłego lub tłumacza języka migowego mającego brać udział w egzaminie;
- 2) osoba egzaminowana zgłaszająca się na egzamin:
 - a) znajduje się w stanie nietrzeźwości, w stanie po użyciu alkoholu lub środka działającego podobnie do alkoholu, lub odmówiła poddania się badaniu, o którym mowa w § 16 pkt 2,
 - b) zaproponowała egzaminatorowi przyjęcie korzyści majątkowej lub osobistej w zamian za uzyskanie pozytywnego wyniku egzaminu,
 - c) nie spełnia warunków wynikających z wpisanych w orzeczeniu lekarskim kodów ograniczeń w korzystaniu z uprawnień do kierowania pojazdami ze względu na stan zdrowia,
 - d) nie okazała prawa jazdy – dotyczy osób o których mowa w § 11 ust. 2 pkt 1 lub 4,
 - e) spełnia co najmniej jedną z przesłanek, o których mowa w art. 50 ust. 2 i 3 oraz art. 57;
 - f) nie spełnia warunku o którym mowa w § 15 ust. 1 pkt 3.
- 3) nie jest możliwe potwierdzenie uprawnień instruktora tłumacza przysięgłego lub tłumacza języka migowego mającego brać udział w części praktycznej egzaminu państwowego, lub nie zgłosił się on na egzamin, z zastrzeżeniem § 39;
- 4) warunki atmosferyczne lub inne przyczyny uniemożliwiają prowadzenie egzaminów;
- 5) instruktor mający brać udział w części praktycznej egzaminu państwowego znajduje się w stanie nietrzeźwości, w stanie po użyciu alkoholu lub środka działającego podobnie do alkoholu, bądź odmówił poddania się badaniu, o którym mowa w § 16 pkt. 2, z zastrzeżeniem § 39;

- 6) instruktor mający brać udział w części praktycznej egzaminu państwowego zaproponował egzaminatorowi przyjęcie korzyści majątkowej lub osobistej w zamian za uzyskanie pozytywnego wyniku egzaminu;
 - 7) stwierdził awarię urządzenia rejestrującego, uniemożliwiającą rejestrację przebiegu części praktycznej egzaminu państwowego.
- § 18.** Egzaminator przerywa egzamin państwowy jeżeli:
- 1) osoba egzaminowana w trakcie egzaminu państwowego korzysta z pomocy materiałów lub urządzeń stanowiących pomoc w odpowiedzi na pytania egzaminacyjne lub właściwym wykonaniu zadań egzaminacyjnych;
 - 2) zachowania osoby egzaminowanej świadczą o możliwości stworzenia zagrożenia dla bezpieczeństwa ruchu drogowego;
 - 3) zaistniały przesłanki o których mowa w art. 52 ust. 2 ustawy;
 - 4) instruktor biorący udział w części praktycznej egzaminu państwowego zakłóca lub uniemożliwia przebieg tego egzaminu;
 - 5) zachowanie osoby egzaminowanej narusza przepisy ruchu drogowego w sposób określony w tabeli nr 1;
 - 6) osoba egzaminowana lub instruktor obecny na części praktycznej egzaminu państwowego zaproponował egzaminatorowi przyjęcie korzyści majątkowej lub osobistej w zamian za uzyskanie pozytywnego wyniku egzaminu państwowego;
 - 7) stwierdził awarię urządzenia rejestrującego, uniemożliwiającą rejestrację przebiegu części praktycznej egzaminu państwowego.

Tabela 1

Zachowania osoby egzaminowanej skutkujące przerwaniem egzaminu państwowego na prawo jazdy	
1.	Kolizja drogowa
2.	Omijanie pojazdu, który jechał w tym samym kierunku, lecz zatrzymała się w celu ustąpienia pierwszeństwa pieszym.
3.	Wyprzedzanie na przejściach dla pieszych i bezpośrednio przed nimi.
4.	Nieustąpienie pierwszeństwa pieszemu znajdującemu się na oznakowanym przejściu.
5.	Nieustąpienie pierwszeństwa przez kierującego pojazdem, który skręca w drogę poprzeczną, pieszemu przechodzącemu na skrzyżowaniu przez jezdnię drogi, na którą wjeżdża pojazd.
6.	Niezatrzymanie pojazdu w razie przechodzenia przez jezdnię osoby niepełnosprawnej, używającej specjalnego oznaczenia, lub osoby o widocznej ograniczonej sprawności poruszania się w celu umożliwieniu jej przejścia.
7.	Nieustąpienie pierwszeństwa pieszemu podczas cofania.
8.	Niezastosowanie się do: 8.1 sygnałów świetlnych, 8.2 sygnałów i poleceń podawanych przez osoby uprawnione do kierowania ruchem drogowym, 8.3 sygnałów i poleceń podawanych przez osoby uprawnione do kontroli ruchu drogowego.
9.	Niezastosowanie się do znaków: 9.1 "stop", 9.2 "zakaz wjazdu",

	<p>9.3 "zakaz wjazdu ...",*) 9.4 "zakaz ruchu w obu kierunkach", 9.5 "zakaz skręcania w lewo", 9.6 "zakaz skręcania w prawo", 9.7 "nakaz jazdy...";*) 9.8 "linia podwójna ciągła", 9.9 "powierzchnia wyłączona". *) Odpowiednio do znaków umieszczonych na trasie egzaminu.</p>
10.	<p>Nieustąpienie pierwszeństwa przejazdu: 10.1 na skrzyżowaniu w sytuacji równorzędnej 10.2 na skrzyżowaniu na którym ruch jest regulowany sygnałami świetlnymi lub przez osoby kierujące ruchem 10.3 na skrzyżowaniu oznaczonym znakami określającymi pierwszeństwo przejazdu, 10.4 pojazdom szynowym, 10.5 rowerzystom, 10.6 podczas zmiany pasa ruchu, 10.7 w razie przecinania się poza skrzyżowaniem kierunków ruchu lub torów jazdy pojazdów poruszających się po tej samej drodze, 10.7 podczas włączania się do ruchu, 10.8 podczas cofania.</p>
11.	Naruszenie zakazu zawracania.
12.	Przekroczenie dopuszczalnej prędkości o więcej niż 20 km/h.
13.	Nieupewnienie się o możliwości wyprzedzania.
14.	<p>Naruszenie zakazu wyprzedzania: 14.1 na przejazdach rowerowych i bezpośrednio przed nimi, 14.2 przy dojeżdżaniu do wierzchołka wzniesienia, 14.3 na zakrętach oznaczonych znakami ostrzegawczymi, 14.4 na skrzyżowaniach, 14.5 na przejazdach kolejowych i bezpośrednio przed nimi, 14.6 na przejazdach tramwajowych i bezpośrednio przed nimi.</p>
15.	Niezastosowanie się do znaku zakaz wyprzedzania.
16.	Wyprzedzanie z niewłaściwej strony.

§ 19. Egzamin państwowy może zostać przerwany:

- 1) na wniosek osoby egzaminowanej;
- 2) przez egzaminatora nadzorującego w przypadku stwierdzenia, że zostały naruszone warunki lub zasady przeprowadzania egzaminów.

§ 20. W przypadku określonym w:

- 1) § 17 pkt. 1, pkt 2 lit. c – f, pkt 4 i 7, § 18 pkt 7, § 19 pkt 2 oraz art. 67 ust. 1 pkt 9 ustawy - przyjmuje się, iż osoba nie przystąpiła do egzaminu;
- 2) § 17 pkt 2 lit. a i b, pkt 3, 5 i 6, § 18 pkt 1-6, § 19 pkt 1 oraz w przypadku nie zgłoszenia się na egzamin państwowy w wyznaczonym terminie przez osobę skierowaną na egzamin w trybie art. 99 ust. 1 pkt 1 ustawy - przyjmuje się, iż osoba uzyskała negatywny wynik egzaminu.

§ 21. Dyrektor ośrodka egzaminowania może okresowo wstrzymać prowadzenie egzaminów praktycznych z przyczyn, o których mowa w § 17 pkt 4, o czym niezwłocznie zawiadamia właściwy organ prowadzący nadzór;

- § 22. 1. Podczas przeprowadzania egzaminu państwowego w sali egzaminacyjnej mogą przebywać osoby zdające egzamin i egzaminator przeprowadzający egzamin.
2. Oprócz osób, o których mowa w ust. 1, w sali egzaminacyjnej mogą przebywać:
- 1) kandydaci na egzaminatorów wraz z ich wykładowcą, odbywający praktyki w ramach szkolenia lub praktyki asystenckiej,
 - 2) osoby sprawujące nadzór nad sprawdzeniem kwalifikacji w imieniu właściwego organu sprawującego nadzór,
 - 3) tłumacz języka migowego, którego udział na egzaminie zapewnia sobie osoba głuchoniema,
 - 4) tłumacz przysięgły, którego udział zapewnia sobie osoba egzaminowana, jeżeli nie włada językiem polskim w stopniu umożliwiającym przeprowadzenie egzaminu oraz zrozumienie zasad przeprowadzania egzaminu - dotyczy wyłącznie części egzaminu przed rozpoczęciem testu,
 - 5) egzaminator nadzorujący,
 - 6) dyrektor ośrodka egzaminowania i osoby upoważnione przez niego – pod warunkiem, że ich obecność nie zakłóca i nie utrudnia przebiegu egzaminu.
3. Podczas przeprowadzania części praktycznej egzaminu państwowego na placu manewrowym mogą przebywać wyłącznie osoby egzaminowane przystępujące do egzaminu państwowego i egzaminatorzy przeprowadzający egzamin państwowy.
4. Oprócz osób, o których mowa w ust. 3, na placu manewrowym mogą przebywać:
- 1) instruktor biorący udział w części praktycznej egzaminu państwowego - instruktor przebywa na zewnątrz pojazdu,
 - 2) kandydaci na egzaminatorów wraz z wykładowcą,
 - 3) kandydaci na egzaminatorów, o których mowa w art. 61 ust. 3 pkt 3 ustawy,
 - 4) osoby sprawujące nadzór nad sprawdzeniem kwalifikacji w imieniu właściwego organu sprawującego nadzór,
 - 5) tłumacz przysięgły, którego udział zapewnia sobie osoba egzaminowana, jeżeli nie włada językiem polskim w stopniu umożliwiającym przeprowadzenie egzaminu,
 - 6) tłumacz języka migowego, którego udział na egzaminie zapewnia sobie osoba głuchoniema,
 - 7) egzaminator nadzorujący,
 - 8) dyrektor ośrodka egzaminowania i osoby upoważnione przez niego – pod warunkiem, że ich obecność nie zakłóca i nie utrudnia przebiegu egzaminu.
5. Podczas przeprowadzania części praktycznej egzaminu państwowego w ruchu drogowym, w pojeździe egzaminacyjnym może przebywać osoba egzaminowana zdająca egzamin państwowy i egzaminator przeprowadzający egzamin państwowy.
6. Oprócz osób, o których mowa w ust. 5, w pojeździe egzaminacyjnym mogą przebywać:
- 1) instruktor biorący udział w części praktycznej egzaminu państwowego,
 - 2) kandydaci na egzaminatorów wraz z wykładowcą,
 - 3) kandydaci na egzaminatorów, o których mowa w art. 61 ust. 3 pkt 3 ustawy,
 - 4) osoby sprawujące nadzór nad sprawdzeniem kwalifikacji w imieniu właściwego organu sprawującego nadzór,
 - 5) tłumacz przysięgły, którego udział zapewnia sobie osoba egzaminowana, jeżeli nie włada językiem polskim w stopniu umożliwiającym przeprowadzenie egzaminu,
 - 6) tłumacz języka migowego, którego udział na egzaminie zapewnia sobie osoba głuchoniema,
 - 7) egzaminator nadzorujący,
 - 8) dyrektor ośrodka egzaminowania i osoby upoważnione przez niego – pod warunkiem, że ich obecność nie zakłóca i nie utrudnia przebiegu egzaminu.

Rozdział 3

Zasady przeprowadzania części teoretycznej egzaminu państwowego

- § 23.** 1. Część teoretyczna egzaminu państwowego jest przeprowadzana:
- 1) w formie określonej w art. 51, ust. 2, pkt 1 ustawy, przy wykorzystaniu infrastruktury i systemu, o którym mowa w § 3 pkt 5, przy użyciu katalogu pytań egzaminacyjnych zatwierdzonego przez ministra właściwego do spraw transportu;
 - 2) w sali, o której mowa w § 3 pkt 1 lit. d;
2. Część teoretyczną egzaminu na prawo jazdy przeprowadza się dla nie więcej niż 20 osób egzaminowanych jednocześnie.
3. Część teoretyczna egzaminu państwowego polega na wskazaniu przy użyciu urządzenia egzaminacyjnego prawidłowej odpowiedzi na wyświetlane systemem losowym, w czasie rzeczywistym pytania, ujęte w katalogu pytań, o którym mowa w ust. 1 pkt 1 zapisanym w formie elektronicznej.
4. Część teoretyczna egzaminu państwowego obejmuje:
- 1) 20 pytań z wiedzy podstawowej w tym:
 - a) 10 pytań o wysokim znaczeniu dla bezpieczeństwa ruchu drogowego,
 - b) 6 pytań o średnim znaczeniu dla bezpieczeństwa ruchu drogowego,
 - c) 4 pytania o niskim znaczeniu dla bezpieczeństwa ruchu drogowego;
 - 2) 12 pytań z wiedzy specjalistycznej w zakresie poszczególnych kategorii prawa jazdy lub pozwolenia w tym:
 - a) 6 pytania o wysokim znaczeniu dla bezpieczeństwa ruchu drogowego,
 - b) 4 pytania o średnim znaczeniu dla bezpieczeństwa ruchu drogowego,
 - c) 2 pytania o niskim znaczeniu dla bezpieczeństwa ruchu drogowego.
5. Każde pytanie posiada:
- 1) jedną prawidłową odpowiedź,
 - 2) przypisaną liczbę punktów za udzielenie prawidłowej odpowiedzi, o następującej wartości:
 - a) 1 punkt – pytanie o niskim znaczeniu dla bezpieczeństwa ruchu drogowego,
 - b) 2 punkty – pytanie o średnim znaczeniu dla bezpieczeństwa ruchu drogowego,
 - c) 3 punkty – pytanie o wysokim znaczeniu dla bezpieczeństwa ruchu drogowego;
6. Udzielenie odpowiedzi na zadane pytanie polega na:
- 1) wyborze z 2 zaproponowanych odpowiedzi oznaczonych wyrazami „TAK” lub „NIE”, jednej prawidłowej odpowiedzi – dotyczy pytań, o których mowa w ust. 4 pkt 1,
 - 2) wyborze z trzech zaproponowanych odpowiedzi oznaczonych literami A, B i C jednej prawidłowej odpowiedzi – dotyczy pytań, o których mowa w ust. 4 pkt 2.
7. Osoba egzaminowana może poprawiać udzielone odpowiedzi do momentu zatwierdzenia udzielonej odpowiedzi poprzez przejście do następnego pytania lub do momentu upływu czasu przewidzianego na udzielenie odpowiedzi. Niewskazanie żadnej odpowiedzi jest równoznaczne z udzieleniem niewłaściwej odpowiedzi na zadane pytanie i otrzymaniem 0 punktów.
8. Suma punktów możliwych do uzyskania podczas części teoretycznej egzaminu państwowego wynosi 74.
9. Osoba egzaminowana uzyskuje pozytywny wynik egzaminu w przypadku uzyskania co najmniej 68 punktów.
10. Czas trwania części teoretycznej egzaminu państwowego wynosi 25 minut.
- § 24.** 1. Osoba egzaminowana może przystąpić do części teoretycznej egzaminu państwowego w zakresie więcej niż jednej z kategorii prawa jazdy lub pozwolenia, pod warunkiem spełnienia wymogów określonych w § 11 ust. 1.

2. W przypadku o którym mowa w ust. 1 czas egzaminu wydłuża się o 25 minut dla każdej następnej kategorii prawa jazdy lub pozwolenia.
 3. Zasady określone w § 23 ust. 3 – 9 stosuje się odpowiednio.
- § 25. 1. Przed rozpoczęciem części teoretycznej egzaminu państwowego egzaminator:
- 1) sprawdza tożsamość osób egzaminowanych przystępujących do egzaminu oraz zgodność danych osobowych z danymi zawartymi w systemie informatycznym, o którym mowa w § 9
 - 2) odpowiednio sprawdza tożsamość oraz uprawnienia tłumaczy przysięgłych lub tłumaczy języka migowego mających brać udział w egzaminie państwowym razem z osobą egzaminowaną.
2. Po wykonaniu czynności, o których mowa w ust. 1, egzaminator:
- 1) uruchamia komputerowe urządzenie egzaminacyjne;
 - 2) obserwuje osoby egzaminowane.
- § 26. 1. Po zakończeniu części teoretycznej egzaminu państwowego egzaminator na życzenie osoby egzaminowanej, przy użyciu systemu, o którym mowa w § 9, dokonuje wydruku wyników tej części egzaminu państwowego w postaci arkusza zawierającego:
- a) nazwisko i imię osoby egzaminowanej,
 - b) numer ewidencyjny i numer PESEL lub datę urodzenia osoby egzaminowanej,
 - c) zakres egzaminu państwowego,
 - d) numery kolejno wyświetlonych osobie egzaminowanej pytań i odpowiadające im numery pytań w katalogu pytań egzaminacyjnych oraz oznaczenia udzielonych przez nią odpowiedzi,
 - e) liczbę błędów, oddzielnie dla każdej kategorii prawa jazdy oraz liczbę punktów uzyskanych za każde pytanie,
 - f) pozytywny lub negatywny wynik egzaminu - oddzielnie dla każdej kategorii prawa jazdy, wraz z podaniem sumy uzyskanych punktów.
2. Arkusz, o którym mowa w ust. 1, przekazuje się osobie egzaminowanej.

Rozdział 4

Zasady przeprowadzania części praktycznej egzaminu państwowego

- § 27. 1. Część praktyczna egzaminu państwowego polega na:
- 1) wykonaniu na placu manewrowym zadań określonych:
 - a) w tabeli 2, z zastrzeżeniem pkt 2 - zgodnie z techniką kierowania pojazdem i kryteriami określonymi w tabeli 4, jeżeli osoba egzaminowana jest egzaminowana w zakresie jednej z kategorii prawa jazdy,
 - b) w tabeli 5 - zgodnie z techniką kierowania pojazdem i kryteriami określonymi w tabeli 6, jeżeli osoba jest egzaminowana w zakresie pozwolenia,
 - 2) dla kategorii C, C1, D, D1, T, B+E, C+E, C1+E, D+E lub D1+E wykonaniu na placu manewrowym zadań określonych w poz. 1 i 2 tabeli 2 oraz w zestawie określonym w tabeli 3 - wybranym systemem losowym przez pierwszą osobę na liście osób zakwalifikowanych na egzamin lub przez program losujący systemu teleinformatycznego; numer zestawu egzaminator odnotowuje w kolumnie 2 tej listy;
 - 3) wykonaniu w ruchu drogowym zadań egzaminacyjnych:
 - a) obejmujących, z zastrzeżeniem ust. 2 i 3, co najmniej zadania określone w tabeli 7 - zgodnie z przepisami ruchu drogowego i techniką kierowania pojazdem,
 - b) w czasie nie mniejszym niż określono w tabeli 8, z zastrzeżeniem pkt 4;
 - 4) w przypadku egzaminu przeprowadzanego w zakresie prawa jazdy kategorii B1 lub B, egzaminator może zakończyć egzamin po upływie 25 minut, jeżeli zostały wykonane wszystkie wymagane zadania egzaminacyjne, a wynik egzaminu jest pozytywny.

Tabela 2

Poz.	Zadania egzaminacyjne	Kategorie prawa jazdy
1	2	3
1	Przygotowanie do jazdy, sprawdzenia stanu technicznego podstawowych elementów pojazdu odpowiedzialnych bezpośrednio za bezpieczeństwo jazdy	AM, A1, A2, A, B, B1, C, C1, D, D1, T, B+E, C+E, C1+E, D+E, D1+E
2	Ruszanie z miejsca oraz jazda pasem ruchu do przodu i tyłu	B, B1, C, C1, D, D1, T, B+E, C+E, C1+E, D+E, D1+E
3	Parkowanie skośne (wjazd przodem - wyjazd tyłem)	C, C1, D, D1, T, B+E, C+E, C1+E, D+E, D1+E
4	Parkowanie prostopadłe (wjazd tyłem - wyjazd przodem lub wjazd przodem - wyjazd tyłem)	C, C1, D, D1, T, B+E, C+E, C1+E, D+E, D1+E
5	Parkowanie równoległe (wjazd tyłem - wyjazd przodem)	C, C1, D, D1
6	Zawracanie	C, C1
7	Ruszanie z miejsca do przodu na wzniesieniu	AM, A1, A2, A, B, B1, C, C1, D, D1, T, B+E, C+E, C1+E, D+E, D1+E
8	Slalom wolny (jazda po łukach w kształcie cyfry 8 i pomiędzy 5 pachołkami ustawionymi na wyznaczonym pasie ruchu)	AM, A1, A2, A
9	Slalom szybki (jazda pomiędzy 5 pachołkami ustawionymi na wyznaczonym pasie ruchu)	AM, A1, A2, A
10	Objechanie przeszkody ustawionej na wyznaczonym pasie ruchu.	A1, A2, A

Tabela 3

Poz.	Nr zestawu	Pozycja zadania w tabeli 2	Kategoria
1	2	3	4
1	1	3, 4 - wjazd tyłem	C, C1, D, D1, T, B+E, C+E, C1+E, D+E, D1+E
2	2	3, 5	C, C1, D, D1
3	3	4 - wjazd przodem, 6	C, C1
4	4	4 - wjazd przodem, 7	C, C1, D, D1, T, B+E, C+E, C1+E, D+E, D1+E
5	5	5, 7	C, C1, D, D1
6	6	4 - wjazd tyłem, 6	C, C1

Tabela 4

Poz.	Poz. zadania z tabeli 2	Kryteria
1	2	3
1	1	<p>1) sprawdzenie stanu technicznego podstawowych elementów pojazdów odpowiedzialnych za bezpieczeństwo ruchu drogowego - osoba egzaminowana musi zaprezentować, że potrafi sprawdzić:</p> <ol style="list-style-type: none"> a) poziom oleju w silniku, b) poziom płynu chłodzącego, c) poziom płynu hamulcowego, d) poziom płynu w spryskiwaczach, e) działanie sygnału dźwiękowego, f) działanie świateł pozycyjnych/postojowych, g) działanie świateł mijania, h) działanie świateł drogowych, i) działanie świateł hamowania "STOP", j) działanie świateł cofania, k) działanie świateł kierunkowskazów, l) działanie świateł awaryjnych, m) działanie świateł przeciwmgłowych tylnych, <p>- jeżeli występuje,</p> <p>Sposób wykonania części zadania określonej w pkt 1:</p> <ul style="list-style-type: none"> - Na wykonanie czynności osoba egzaminowana ma nie więcej niż 5 minut. - Osoba egzaminowana powinna co najmniej wskazać, gdzie i przy użyciu jakich przyrządów lub wskaźników sprawdza się poziom odpowiednich płynów w pojeździe. - W przypadku dokonywania sprawdzenia świateł, o których mowa w lit. i lub j, osoba egzaminowana może poprosić egzaminatora o potwierdzenie działania światła zewnętrznego. - Losowy dobór elementów czynności dla każdej osoby egzaminowanej dokonywany jest przez ośrodek egzaminowania przy użyciu urządzenia komputerowego. Urządzenie losuje 1 element spośród elementów określonych w lit. a-e oraz 1 element spośród elementów określonych w lit. f-m. W przypadku jeżeli ośrodek egzaminowania nie dysponuje odpowiednim urządzeniem komputerowym, losowego doboru elementów części pierwszej zadania dokonuje każda osoba egzaminowana, przed przystąpieniem do wykonania zadania, z zachowaniem podziału losowanych elementów zadania jak dla losowania komputerowego. <p>2) właściwe ustawienie fotela, lusterek, zagłówków i zapięcie pasów bezpieczeństwa, (jeżeli pojazd jest w nie</p>

		<p>wyposażony), upewnienie czy drzwi pojazdu są zamknięte,</p> <p>Sposób wykonania części zadania określonej w pkt 2:</p> <ul style="list-style-type: none"> – w lewym lusterku kierowca powinien widzieć lewy bok pojazdu i lewy obszar przestrzeni za pojazdem – w prawym lusterku kierowca powinien widzieć prawy bok pojazdu i prawy obszar przestrzeni za pojazdem, – w wewnętrznym lusterku kierowca powinien widzieć przez tylną szybę obszar przestrzeni za pojazdem, – zagłówki powinny być ustawione blisko za głową na wysokości głowy; <p>3) dodatkowo dla kategorii AM, A2, A1, A:</p> <ul style="list-style-type: none"> a) dostosowanie stroju ochronnego takiego, jak rękawice, obuwie, ubranie i kask, b) sprawdzenie stanu łańcucha (w przypadku jeżeli pojazd jest w niego wyposażony), c) zdjęcie z podpórki i przemieszczenie go na odległość 5 m bez pomocy silnika, d) podparcie pojazdu na podpórce, <p>4) dodatkowo dla kategorii T, B+E, C+E, C1+E, D+E, D1+E:</p> <ul style="list-style-type: none"> a) sprawdzenie mechanizmu sprzęgającego (w tym przewodów hamulcowych i elektrycznych), elementów przyczepy związanych z jej ładunkiem, sposobu zabezpieczenia ładunku, b) sprzęganie przyczepy z pojazdem silnikowym (sytuacja wyjściowa - pojazd silnikowy obok przyczepy) - na wykonanie zadania osoba egzaminowana ma nie więcej niż 10 min, <p>Czynności wykonywane w trakcie sprzęgania:</p> <ul style="list-style-type: none"> – podjazd pojazdem silnikowym przed przyczepę, – cofnięcie pojazdem silnikowym w kierunku przyczepy w sposób umożliwiający dokonanie sprzęgnięcia, – regulacja wysokości zaczepu przyczepy (w przypadku gdy konstrukcja przyczepy to umożliwia), – dokonanie połączenia zaczepu przyczepy z hakiem lub zaczepu pojazdu silnikowego oraz zabezpieczenie przed rozłączeniem, – podłączenie do pojazdu silnikowego: przewodów elektrycznych przyczepy (silnik pojazdu wyłączony), przewodów hamulcowych przyczepy, sprawdzenie działania świateł przyczepy, zwolnienie hamulca postojowego, jeżeli przyczepa jest w niego wyposażona. <p>5) dodatkowo dla kategorii D, D+E, D1, D1+E sprawdzenie nadwozia, drzwi, wyjść awaryjnych, wymaganego wyposażenia.</p>
2	2	<p>1) pozycja początkowa pojazdu określona w tabeli nr 9,</p> <p>2) upewnienie się o możliwości jazdy,</p> <ul style="list-style-type: none"> a) wykluczenie prawdopodobieństwa spowodowania

		<p>zagrożenia w ruchu drogowym,</p> <p>b) ocena sytuacji wokół pojazdu,</p> <p>3) płynne ruszenie,</p> <p>a) opuszczenie dźwigni hamulca awaryjnego – w przypadku kiedy jest uruchomiony,</p> <p>b) łagodne puszczenie sprzęgła, zwiększenie obrotów silnika,</p> <p>4) dla kategorii B, B1, C, C1, D1 - płynna jazda pasem ruchu do przodu i tyłu (w przypadku kategorii B i B1 w trakcie jazdy do tyłu obserwacja toru jazdy pojazdu zgodnie z techniką kierowania przez tylną szybę pojazdu i lusterka),</p> <p>5) dla kategorii T, B+E, C+E, C1+E, D, D+E, D1+E:</p> <p>a) płynna jazda do przodu pasem ruchu,</p> <p>b) cofanie po prostej i łuku, z możliwością zatrzymywania się i ponawiania jazdy do przodu, w czasie nie dłuższym niż 5 minut,</p> <p>6) nienajeżdżanie kołem na linii wyznaczające zewnętrzne krawędzie stanowisk (w przypadku kategorii B1 i B nie dotyczy linii wewnętrznych ograniczających i wyznaczających pole zatrzymania pojazdu),</p> <p>7) nienajeżdżanie oraz niepotrącanie pachołków lub tyczek,</p> <p>8) zatrzymanie pojazdu przed końcem i początkiem pasa ruchu:</p> <p>a) w przypadku kategorii B i B1 w wyznaczonym polu zatrzymania pojazdu,</p> <p>b) w przypadku pozostałych kategorii w odległości nie większej niż 1 m od linii ograniczającej pas</p> <p>– w przypadku egzaminu w zakresie prawa jazdy kategorii T, B+E, C+E, C1+E, D, D+E, D1+E dopuszcza się jedno opuszczenie pojazdu w czasie wykonywania zadania.</p>
3	3,4	<p>1) pozycja początkowa pojazdu określona w tabeli 10,</p> <p>2) właściwe sygnalizowanie zamiaru zmiany kierunku jazdy,</p> <p>Sposób wykonania zadania:</p> <p>a) możliwa jedna korekta toru jazdy,</p> <p>b) pojazd nie może:</p> <ul style="list-style-type: none"> – wyjechać poza określony obszar wjazdu, – naruszyć (najechać kołem lub wyjechać obrysem pojazdu nad linię) linii ograniczających stanowisko, – potrącić pachołków lub tyczek, <p>c) pozycja pojazdu na stanowisku – wewnątrz stanowiska,</p>
4	5	<p>1) pozycja początkowa pojazdu określona w tabeli 10,</p> <p>2) właściwe sygnalizowanie zamiaru zmiany kierunku jazdy,</p> <p>Sposób wykonania zadania:</p> <p>a) możliwa jedna korekta toru jazdy,</p> <p>b) pojazd nie może:</p> <ul style="list-style-type: none"> – naruszyć linii ograniczających stanowisko (pachołki lub tyczki), oraz

		<ul style="list-style-type: none"> – najechać na krawężnik, c) pozycja pojazdu na stanowisku - wewnątrz stanowiska.
5	6	<p>Właściwe sygnalizowanie zamiaru zmiany kierunku jazdy,</p> <p>Sposób wykonania zadania:</p> <ul style="list-style-type: none"> a) nie więcej niż 3 zmiany kierunku jazdy, b) nienajeżdżanie na krawężniki (dopuszcza się dotknięcie i dojechanie do krawężnika).
6	7	<p>Przy ruszaniu pojazd nie powinien cofnąć się więcej niż 0,2 m, a silnik nie powinien zgasnąć - osoba egzaminowana w trakcie wykonywania tego manewru po zatrzymaniu pojazdu na wzniesieniu zaciąga hamulec awaryjny, a następnie rusza do przodu zwalniając go.</p>
7	8	<ul style="list-style-type: none"> 1) upewnienie się o możliwości jazdy: <ul style="list-style-type: none"> a) wykluczenie prawdopodobieństwa spowodowania zagrożenia w ruchu drogowym, b) ocena sytuacji wokół pojazdu, c) płynne ruszenie - łagodne puszczenie sprzęgła, zwiększenie obrotów silnika, 2) 5-krotny przejazd po łukach w kształcie cyfry 8, 3) 2 - krotny przejazd pomiędzy 5 pachołkami 4) upewnianie się o możliwości skrećenia. <p>Sposób wykonania zadania:</p> <ul style="list-style-type: none"> – niepopieranie się nogami, – nienajeżdżanie na linie wyznaczające zadania egzaminacyjne, – niepotrącanie pachołków,
8	9	<ul style="list-style-type: none"> 1) upewnienie się o możliwości jazdy: <ul style="list-style-type: none"> a) wykluczenie prawdopodobieństwa spowodowania zagrożenia w ruchu drogowym, b) ocena sytuacji wokół pojazdu, c) płynne ruszenie - łagodne puszczenie sprzęgła, zwiększenie obrotów silnika, 2) 2 – krotny przejazd pomiędzy 5 pachołkami <p>Sposób wykonania zadania:</p> <ul style="list-style-type: none"> – średnia prędkość 1 przejazdu nie może być mniejsza niż 30 km/h, – przejazdy muszą odbywać się na 2 lub 3 biegu – niepopieranie się nogami, – nienajeżdżanie na linie wyznaczające zadania egzaminacyjne, – niepotrącanie pachołków.
9	10	<ul style="list-style-type: none"> 1) upewnienie się o możliwości jazdy: <ul style="list-style-type: none"> a) wykluczenie prawdopodobieństwa spowodowania zagrożenia w ruchu drogowym, b) ocena sytuacji wokół pojazdu,

		<p>c) płynne ruszenie - łagodne puszczenie sprzęgła, zwiększenie obrotów silnika,</p> <p>2) 2 – krotny przejazd pasem ruchu na, którym ustawiona jest przeszkoda.</p> <p>Sposób wykonania zadania:</p> <ul style="list-style-type: none"> – średnia prędkość przejazdu po wyznaczonym pasie ruchu nie może być mniejsza niż 50 km/h, – stronę z której należy ominąć przeszkodę (z prawej czy z lewej) wyznacza losowo urządzenie komputerowe, korzystając z odpowiednich czujników uruchamianych przez przednie koło motocykla, i wskazuje stronę za pomocą strzałki świetlnej umieszczonej przed przeszkodą, – niepopieranie się nogami, – nienajeżdżanie na linie wyznaczające zadania egzaminacyjne, – niepotrącanie pacholek.
--	--	---

Tabela 5

Poz.	Zadania egzaminacyjne
1	2
1	Przygotowanie dojazdu i ruszenie z miejsca
2	Jazda do przodu i tyłu po prostej i łuku
3	Dojazd do zwrotnicy i ustawienie jej na pożądanym kierunku oraz przejazd
4	Dojazd do stojącego wagonu i ich połączenie mechaniczne oraz elektryczne
5	Przejazd wagonem wieloczłonowym lub składem co najmniej 2-wagonowym
6	Jazda awaryjna jednym wagonem lub przy wykorzystaniu jednej z grup silników
7	Przejazd przez myjnię wagonów
8	Wjazd na stanowisko postojowe

Tabela 6

Poz.	Poz. zadania z tabeli 5	Kryteria
1	2	3

1	1	<ol style="list-style-type: none"> 1) właściwe ustawienie fotela i lusterek, 2) sprawdzenie: <ol style="list-style-type: none"> a) połączenia wagonów, b) działania hamulców, pantografu, przetwornicy, piasecznic, oświetlenia wagonu, c) mechanizmu otwierania i zamykania drzwi wagonów, 3) upewnienie się o możliwości jazdy, 4) płynne ruszenie
2	2	Płynna jazda do przodu i tyłu, zatrzymanie wagonu w określonych miejscach
3	3	<ol style="list-style-type: none"> 1) zatrzymanie wagonu przed zwrotnicą w odległości nie mniejszej niż 0,5 m, 2) właściwe ustawienie zwrotnicy i odpowiedni najazd na iglicę zwrotnicy
4	4	<ol style="list-style-type: none"> 1) dojazd do stojącego wagonu na odległość nie większą niż 0,1 m, 2) właściwe połączenie wagonów
5	5, 6	<ol style="list-style-type: none"> 1) płynna jazda, przejazd pod izolatorem sekcyjnym, 2) właściwa kolejność wykonywania czynności umożliwiających: <ol style="list-style-type: none"> a) jazdę jednym sprawnym wagonem, b) przy wykorzystaniu jednej z grup silników
6	7, 8	<ol style="list-style-type: none"> 1) właściwe przygotowanie wagonu do przejazdu przez myjnię oraz utrzymanie odpowiedniej prędkości przejazdu przez nią, 2) zatrzymanie wagonu w odpowiednim miejscu na stanowisku postojowym oraz jego zabezpieczenie na okres postoju.

Tabela 7

Poz.	Zadania egzaminacyjne
1	2
1	Wjazd na drogę z obiektu przydrożnego
2	Jazda drogami dwukierunkowymi jednojezdniowymi o różnej liczbie wyznaczonych i niewyznaczonych pasów ruchu, posiadającymi odcinki proste i łuki, wzniesienia i spadki, obniżone i podwyższone dopuszczalne prędkości.
3	Jazda drogami dwukierunkowymi dwujezdniowymi o różnej liczbie wyznaczonych i niewyznaczonych pasów ruchu, posiadającymi odcinki proste i łuki, wzniesienia i spadki, obniżone i podwyższone dopuszczalne prędkości.
4	Jazda drogami jednokierunkowymi o różnej liczbie wyznaczonych i niewyznaczonych pasów ruchu.
5	Przejazd przez skrzyżowania równorzędne (trzy- i czterowlotowe)
6	Przejazd przez skrzyżowania oznakowane znakami ustalającymi pierwszeństwo przejazdu (znak A7, B 20, D1 oraz w połączeniu z tabliczkami T6a i c),

7	Przejazd przez skrzyżowania z sygnalizacją świetlną.
8	Przejazd przez skrzyżowania na których ruch odbywa się wokół wyspy.
9	Przejazd przez skrzyżowania dwupoziomowe (wjazd i zjazd) ^{*)}
10	Przejazd przez przejścia dla pieszych
11	<p>Wykonanie jednego z następujących manewrów parkowania (dotyczy wyłącznie egzaminu państwowego w zakresie prawa jazdy kategorii B i B1):</p> <ul style="list-style-type: none"> – prostopadłe – wjazd przodem wyjazd tyłem (możliwa jedna korekta toru jazdy), przy czym miejsce do parkowania wyznacza egzaminator, wskazując je osobie egzaminowanej; po zaparkowaniu musi być możliwość opuszczenia pojazdu przez kierowcę i pasażera z obydwu stron pojazdu, a pojazd musi być zaparkowany w sposób zgodny z przepisami ruchu drogowego (należy sprawdzić możliwość opuszczenia pojazdu); parkowanie odbywa się z zachowaniem zasad ruchu drogowego, – skośne – wjazd przodem wyjazd tyłem (możliwa jedna korekta toru jazdy), przy czym miejsce do parkowania wyznacza egzaminator, wskazując je osobie egzaminowanej; po zaparkowaniu musi być możliwość opuszczenia pojazdu przez kierowcę i pasażera z obydwu stron pojazdu, a pojazd musi być zaparkowany w sposób zgodny z przepisami ruchu drogowego (należy sprawdzić możliwość opuszczenia pojazdu); parkowanie odbywa się z zachowaniem zasad ruchu drogowego, – równoległe pomiędzy dwoma pojazdami (manewr jest wykonywany, jeżeli jest możliwe wyznaczenie miejsca do parkowania – możliwa jedna korekta toru jazdy) – wjazd tyłem – wyjazd przodem, przy czym miejsce do parkowania wyznacza egzaminator, wskazując je osobie egzaminowanej; długość miejsca do parkowania pomiędzy pojazdami powinna stanowić około 2-krotność długości pojazdu egzaminacyjnego; w trakcie wykonywania manewru możliwa jedna korekta toru jazdy; po zaparkowaniu pojazd nie może stwarzać zagrożenia dla bezpieczeństwa ruchu drogowego; w przypadku kiedy pojazd parkuje równoległe do krawężnika, w trakcie wykonywania manewru nie może najechać na krawężnik. <p>W przypadku błędnego wykonania manewru parkowania możliwe jest wykonanie manewru w innym miejscu wskazanym przez egzaminatora, a w razie braku możliwości znalezienia miejsca do wykonania manewru dopuszcza się zamiennie wykonanie innego manewru parkowania.</p>
12	<p>Wykonanie manewru zawracania na drodze jednojezdniowej – dwukierunkowej (dotyczy wyłącznie egzaminu państwowego w zakresie prawa jazdy kategorii B i B1)</p> <ul style="list-style-type: none"> – możliwość wykonania manewru przy wykorzystaniu infrastruktury drogowej (bramy, wjazdu, podjazdu, zatoczki itp.) – zawracanie musi odbyć się przy użyciu biegu wstecznego – miejsce do zawracania wyznacza egzaminator.
13	Przejazd przez torowisko tramwajowe ^{**) i kolejowe^{*)}}
14	Przejazd przez tunel ^{*)}

15	Przejazd obok przystanku tramwajowego ^{**)} i autobusowego
16	Wykonanie manewru wyprzedzania
17	Wykonanie manewru omijania
18	Wykonanie manewru wymijania (dla kategorii A, A2, A1 przy prędkości co najmniej 50 km/h)
19	Wykonanie manewru zmiany pasa ruchu
20	Wykonanie manewru zmiany kierunku jazdy w lewo i prawo
21	Wykonanie manewru zawracania na skrzyżowaniu
22	Hamowanie od prędkości co najmniej 50 km/h do zatrzymania we wskazanym przez egzaminatora miejscu (manewr może być wykonany na placu manewrowym ośrodka egzaminowania) - manewr nie dotyczy kategorii T prawa jazdy.
23	Hamowanie wykonywane w sytuacjach awaryjnych - obowiązkowo w zakresie kategorii A1 i A prawa jazdy, w przypadku pozostałych kategorii nieobowiązkowe: <ul style="list-style-type: none"> - w przypadku kategorii A i A1 prawa jazdy hamowanie awaryjne musi być wykonane przy prędkości minimum 50 km/h przy użyciu przedniego i tylnego hamulca motocykla, - manewr może być wykonany na placu manewrowym ośrodka egzaminowania.
24	Rozprzęganie pojazdu przyczepą – zadanie realizowane po powrocie na plac manewrowy Wojewódzkiego Ośrodka Ruchu Drogowego lub po wykonaniu zadań na placu manewrowym – na wykonanie zadania osoba egzaminowana ma nie więcej niż 7 minut. <p>Czynności wykonywane podczas rozprzęgania:</p> <ul style="list-style-type: none"> - zaciągnięcie hamulca awaryjnego pojazdu silnikowego i unieruchomienie silnika, - zabezpieczenie pojazdu silnikowego i przyczepy przed samoczynnym przemieszczeniem się (użycie klinów lub hamulca postojowego przyczepy), - odłączenie przewodów elektrycznych i hamulcowych we właściwej kolejności (zabezpieczenie ich przed zabrudzeniem poprzez umieszczenie ich we właściwym miejscu), - wysunięcie podpory jeżeli zaczep przyczepy jest wyposażony w podpórę, - rozłączenie pojazdu z przyczepą (odjechanie pojazdem), - ustawienie pojazdu obok przyczepy.

^{*)} Dotyczy miast posiadających przejazd kolejowy, skrzyżowanie dwupoziomowe lub tunel położone w odległości nie większej niż 2,5 km od placu manewrowego ośrodka egzaminowania.

^{**)} Dotyczy miast z komunikacją tramwajową.

Tabela 8

Poz.	Rodzaj uprawnień	Minimalny czas trwania jazdy w ruchu drogowym [min]
------	------------------	---

1	2	3
1	Prawo jazdy kategorii: – AM, A1, A2, A, B+E, T, – B1, B – C1, C, D1, D, C1+E, C+E, D1+E, D+E.	25 40 45
2	Pozwolenie	35

Tabela 9



Tabela 10

Lp.	Nazwa stanowiska
1.	<p data-bbox="271 309 524 336">Parkowanie skośne</p>  <p data-bbox="1518 437 1765 475">"obszar wjazdu"</p> <p data-bbox="510 751 1025 954"> a - 14 m dla kat. C1, C, D1, D, B+E 16,5-19 m dla kat. C1+E, C+E, D1+E, D+E, T b - 4,6 m c - 7,5 m dla kat. C1, C, D1, D, B+E, T 12 m dla kat. C1+E, C+E, D1+E, D+E d - nie mniej niż 2 m, α - 60° </p> <ul data-bbox="524 1007 1003 1150" style="list-style-type: none"> ● Pacholek z tyczką lub tyczka (pacholek umieszcza się na linii tak aby jego podstawa nie znajdowała się wewnątrz stanowiska, tyczkę bez pacholka umieszcza się na środku przecięcia linii)

Parkowanie prostopadłe

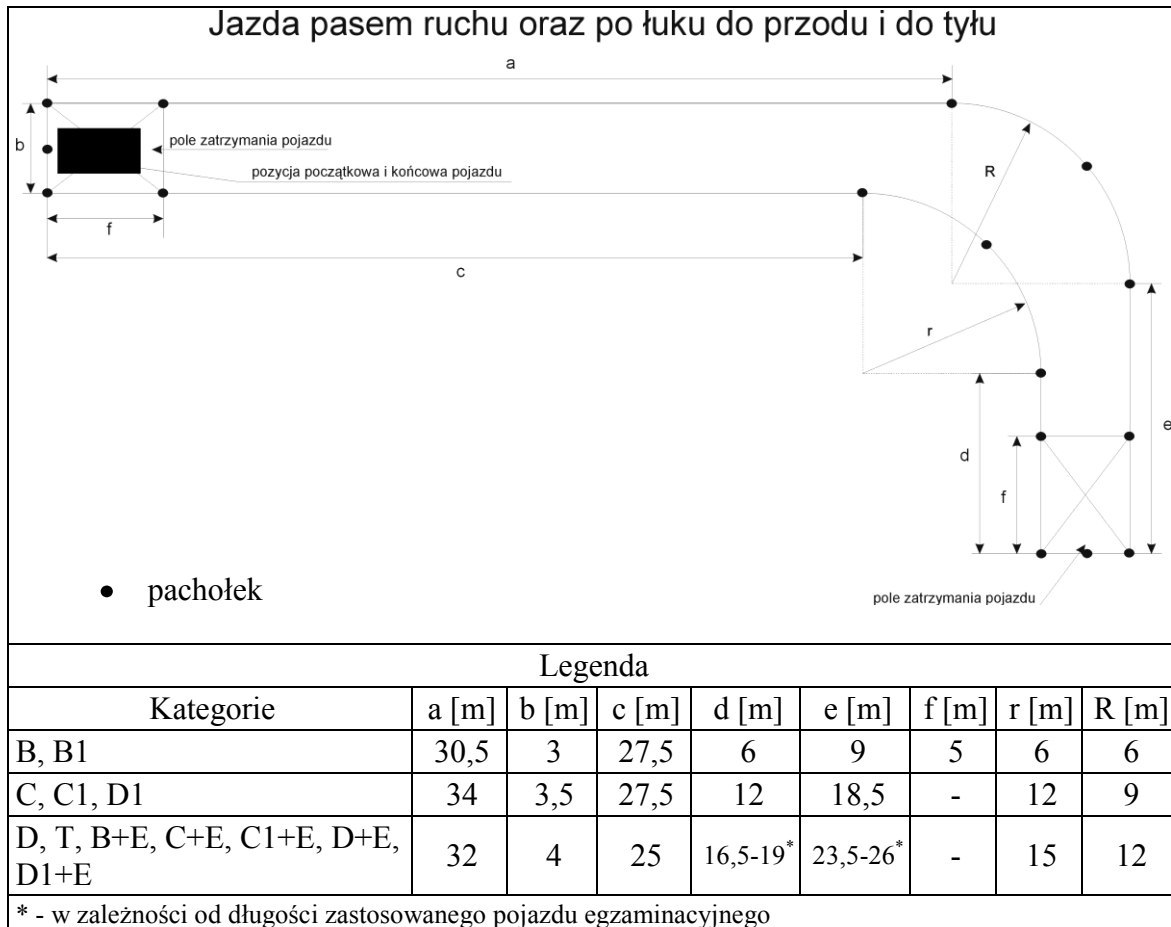
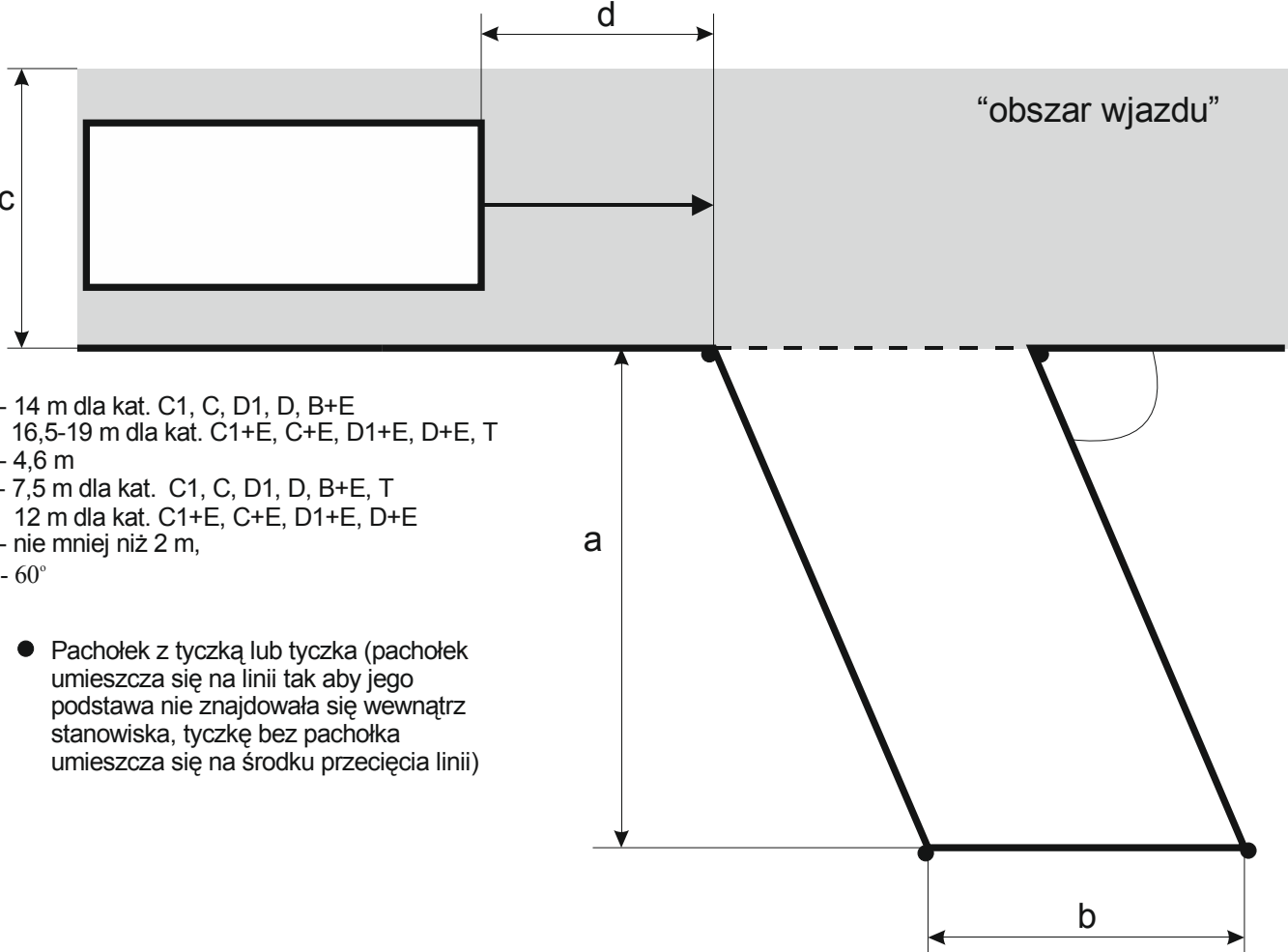
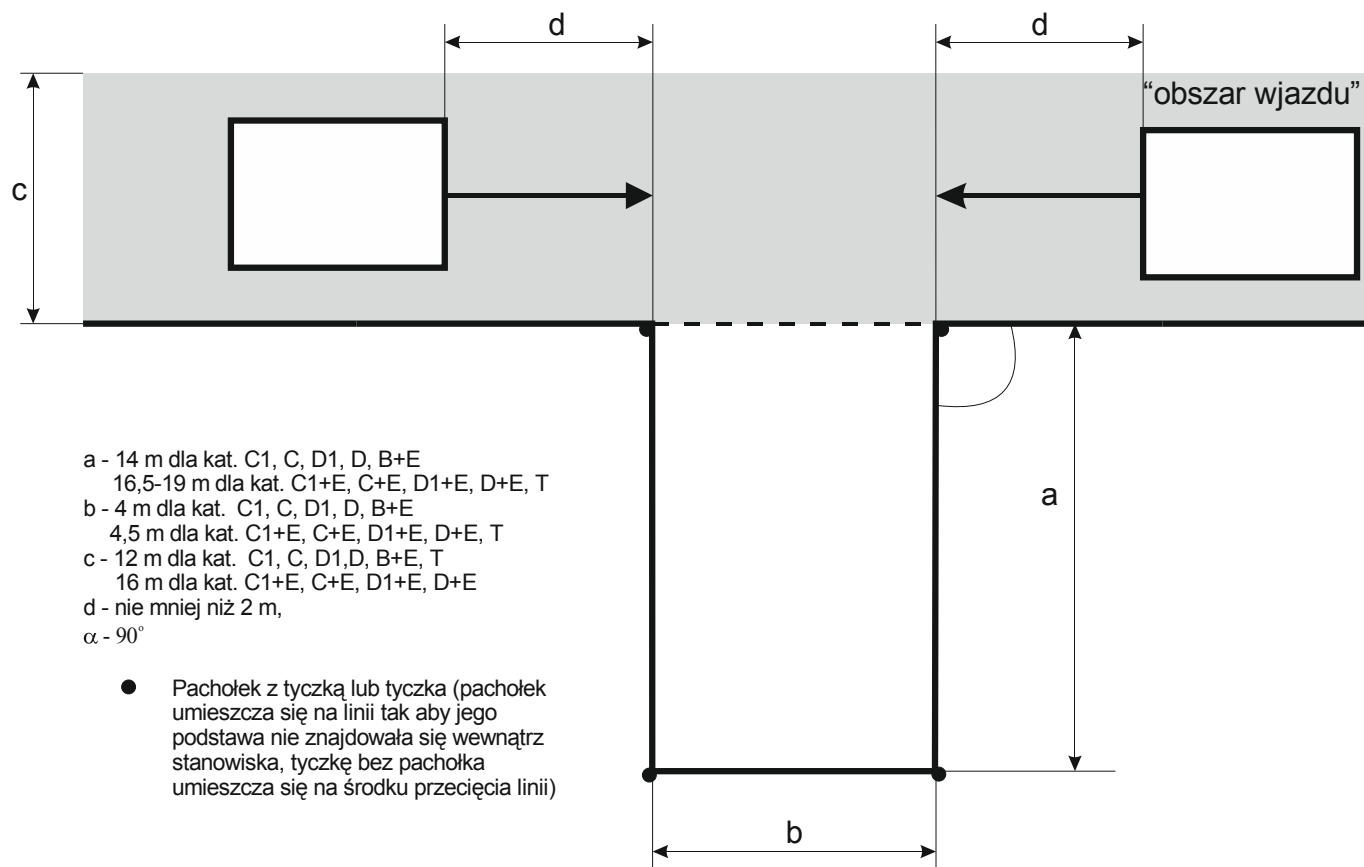

- 2.
- a - 14 m dla kat. C1, C, D1, D, B+E
16,5-19 m dla kat. C1+E, C+E, D1+E, D+E, T
 - b - 4 m dla kat. C1, C, D1, D, B+E
4,5 m dla kat. C1+E, C+E, D1+E, D+E, T
 - c - 12 m dla kat. C1, C, D1, D, B+E, T
16 m dla kat. C1+E, C+E, D1+E, D+E
 - d - nie mniej niż 2 m,
 - α - 90°

- Pacholek z tyczką lub tyczka (pacholek umieszcza się na linii tak aby jego podstawa nie znajdowała się wewnątrz stanowiska, tyczkę bez pacholka umieszcza się na środku przecięcia linii)

Parkowanie równoległe

3.

- a - 12 m dla kat. C1, C
16 m dla kat. D1, D1
- b - 3 m dla kat.
- c - nie mniej niż 2 m,
 $\alpha - 90^\circ$

- Pacholek z tyczką lub tyczka (pacholek umieszcza się na linii tak aby jego podstawa nie znajdowała się wewnątrz stanowiska, tyczkę bez pacholka umieszcza się na środku przecięcia linii)

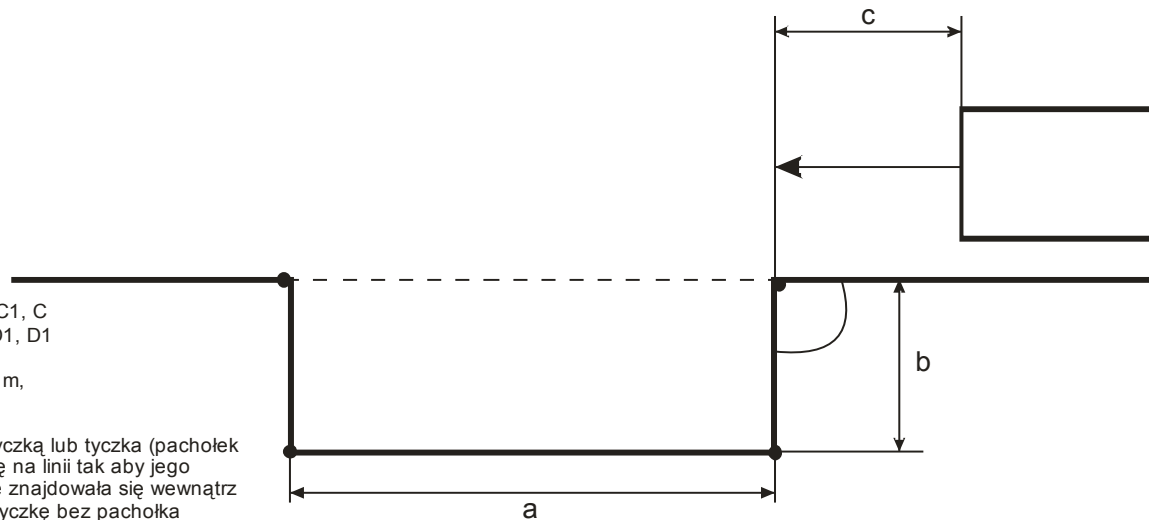

Zawracanie

4.

- a - 14 m
- b - 10 m

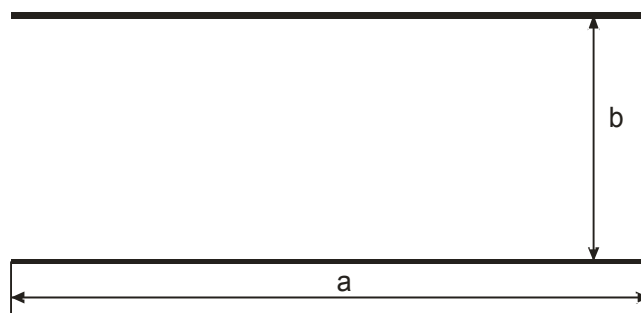

Wzniesienie

5.

a - co najmniej półtorej długości pojazdu egzaminacyjnego
dla kat. AM, A1, A2, B1, B, C1, C, D1, D
co najmniej długość zespołu pojazdów egzaminacyjnych
dla kat. B+E, C1+E, C+E, D1+E, D+E, T

α - $2,5^\circ$ - $5,5^\circ$

Szerokość pasa ruchu:

3 m - dla kat. AM, A1, A2, B1, B, C1, C, D1, D

3,5 m - dla kat. B+E, C1+E, C+E, D1+E, D+E, T

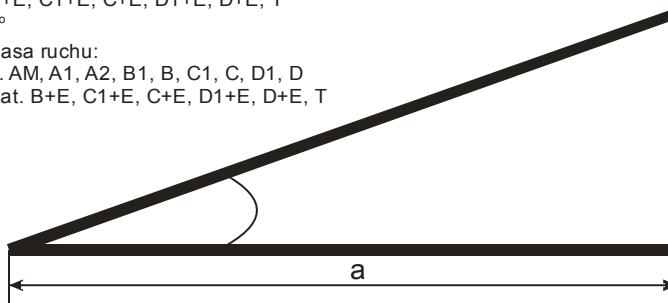

Słalom wolny:

a) łuki w kształcie cyfry osiem:

a - 6,5 m,
b - 2 m,
c - 3 m,
r - 1,5 m
R - 3,5 m

● Pachołek

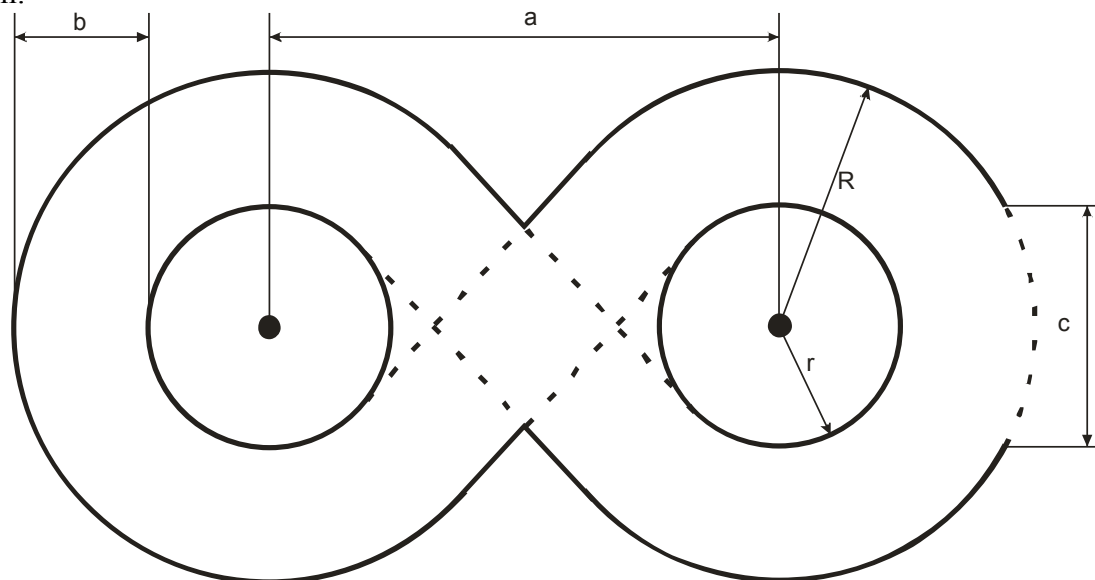

6.

b) slalom pomiędzy 5 pachołkami:

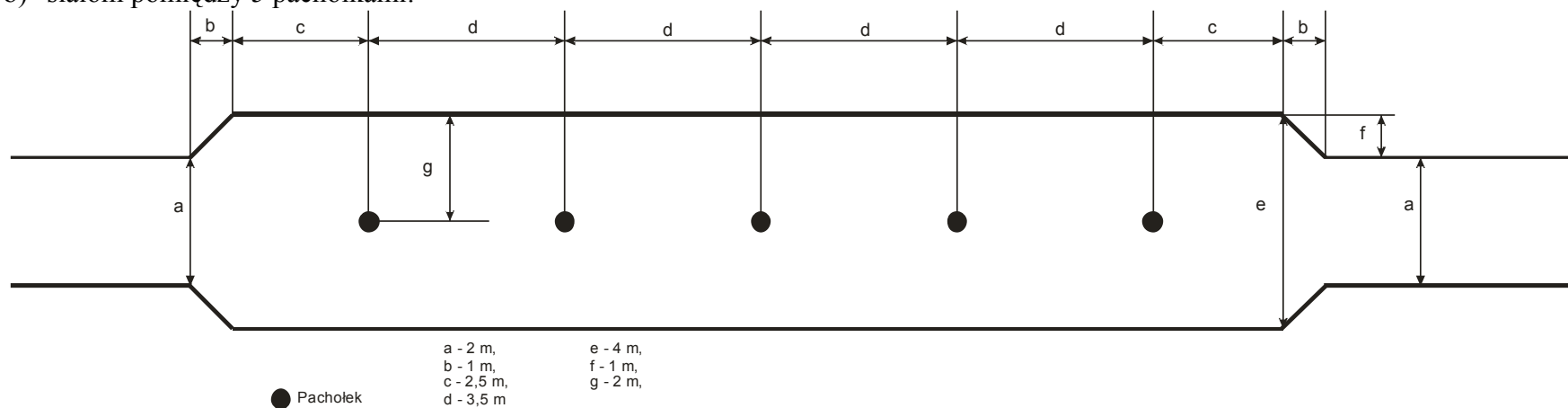

a - 2 m,
b - 1 m,
c - 2,5 m,
d - 3,5 m

e - 4 m,
f - 1 m,
g - 2 m,

● Pachołek

Słalom szybki:

7

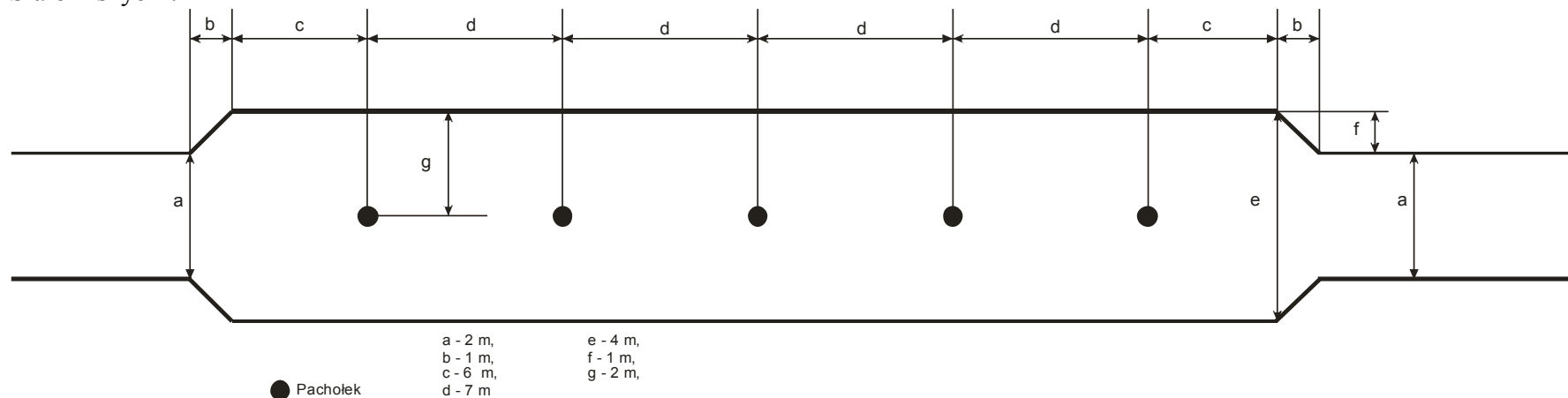

Ominięcie przeszkody:

8

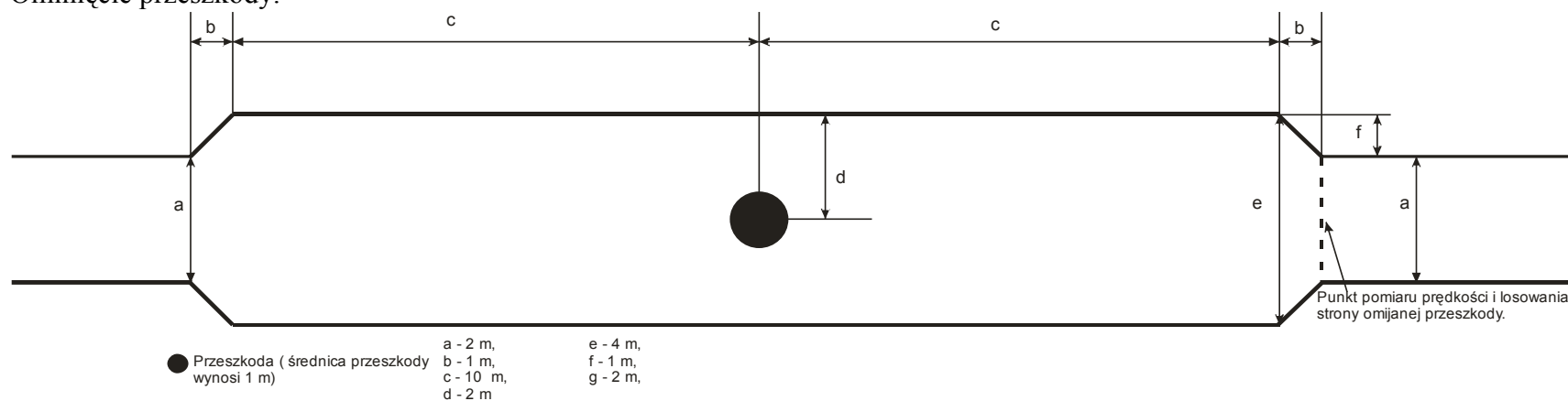

- § 28. Osoby egzaminowane w zakresie pozwolenia wykonują możliwe do zrealizowania ze względu na położenie torowiska i sieci trakcyjnej zadania określone w tabeli 5.
- § 29. 1. Egzaminator prowadzący egzamin tak dobiera trasę przejazdu w trakcie egzaminu państwowego, aby natężenie ruchu (w godzinach szczytu) na elementach drogi określonych w tabeli 7 nie było mniejsze niż 400 pojazdów na godzinę na jeden pas ruchu; - nie dotyczy egzaminów prowadzonych w zakresie prawa jazdy kategorii AM i T;
2. Trasę przejazdu, na której prowadzony jest egzamin w zakresie prawa jazdy kategorii AM, , określa ośrodek egzaminowania w porozumieniu z właściwym organem nadzoru; plan z przebiegiem tych tras wywiesza się w ogólnie dostępnym miejscu ośrodka egzaminowania, tak aby osoby egzaminowane mogły się zapoznać z jej przebiegiem.
- § 30. Przed rozpoczęciem egzaminu praktycznego egzaminator:
- 1) sprawdza tożsamość osób egzaminowanych przystępujących do części praktycznej egzaminu państwowego oraz zgodność danych personalnych tych osób z listą osób zakwalifikowanych na egzamin;
 - 2) w przypadku uczestnictwa instruktora, tłumacza przysięgłego lub tłumacza języka migowego w egzaminie państwowym sprawdza ich tożsamość i uprawnienia na podstawie ważnej legitymacji instruktora nauki jazdy albo w przypadku tłumaczy na podstawie odpowiednich ważnych dokumentów stwierdzających ich uprawnienia;
 - 3) upewnia się o zrozumieniu zasad przeprowadzania tego egzaminu przez osoby egzaminowane;
 - 4) w przypadku kiedy egzamin jest rejestrowany, przedstawia się osobie egzaminowanej, w taki sposób aby jego imię i nazwisko oraz odpowiednio numer rejestracyjny samochodu zostały zarejestrowane.
- § 31. Podczas części praktycznej egzaminu państwowego:
- 1) na placu manewrowym zadania egzaminacyjne powinny być wykonywane w kolejności określonej w tabeli 2 lub 5, z zastrzeżeniem pkt 5;
 - 2) w ruchu drogowym w zakresie prawa jazdy kategorii AM, A1, A2 lub A egzaminator ocenia wykonanie zadań egzaminacyjnych z innego pojazdu egzaminacyjnego, jadącego za osobą egzaminowaną, mając zapewnioną możliwość porozumiewania się z nią drogą radiową;
 - 3) egzaminator przekazuje osobie egzaminowanej polecenia dotyczące kierunku jazdy lub wykonania określonego zadania egzaminacyjnego; polecenia te nie mogą być sprzeczne z obowiązującymi na drodze zasadami ruchu lub stwarzać możliwości zagrożenia jego bezpieczeństwa;
 - 4) w przypadku kiedy pojazd egzaminacyjny dla kategorii B1 prawa jazdy nie umożliwia przebywania egzaminatora w pojeździe, egzamin ten przeprowadza się w sposób określony w pkt 2;
 - 5) w przypadku egzaminu w zakresie prawa jazdy kategorii AM, A1, A2 lub A zadania egzaminacyjne, określone w tabeli 2, przeprowadza się w następującej kolejności: poz. 1, poz. 8, poz. 9, poz. 10, poz. 7;
 - 6) egzaminator informuje osobę egzaminowaną o nieprawidłowym wykonaniu zadania egzaminacyjnego; w przypadku dwukrotnego nieprawidłowego wykonania tego samego zadania egzaminacyjnego lub przerwania egzaminu egzaminator informuje osobę egzaminowaną o negatywnym wyniku egzaminu praktycznego;
 - 7) egzaminator wypełnia arkusz przebiegu egzaminu praktycznego, określony w załączniku nr 4 do rozporządzenia.
- § 32. 1. Osoba egzaminowana uzyskuje:
- 1) pozytywny wynik egzaminu praktycznego, jeżeli poprawnie wykonała zadania, o których mowa w § 27;

- 2) negatywny wynik egzaminu praktycznego, jeżeli:
 - a) dwukrotnie nieprawidłowo wykonała to samo zadanie egzaminacyjne,
 - b) zachodzą okoliczności, o których mowa w §18 pkt 1-6 i §19 pkt 1 rozporządzenia.
2. W trakcie egzaminu przeprowadza się sprawdzenie odpowiednio umiejętności wykonania wszystkich zadań, o których mowa w § 27 z zastrzeżeniem ust. 5.
3. Oceniając kwalifikacje osoby egzaminowanej egzaminator zwraca szczególną uwagę na:
 - 1) sposób wykonywania manewrów na drodze;
 - 2) zachowanie wobec innych uczestników ruchu drogowego;
 - 3) umiejętność oceny potencjalnych lub rzeczywistych zagrożeń na drodze;
 - 4) skuteczność reagowania w przypadku powstania zagrożenia;
 - 5) dynamikę i kulturę jazdy;
 - 6) sposób używania mechanizmów sterowania pojazdem.
4. Po zakończeniu części praktycznej egzaminu dla osoby egzaminator:
 - 1) informuje ją o wyniku egzaminu państwowego, a jeżeli wynik jest negatywny - podaje przyczyny jego uzyskania;
 - 2) wpisuje wynik części praktycznej egzaminu państwowego oraz wynik egzaminu państwowego do listy osób zakwalifikowanych na egzamin;
 - 3) przekazuje jej wypełniony arkusz przebiegu egzaminu praktycznego, jeżeli wynik tego egzaminu jest pozytywny albo negatywny. Kopię arkusza dołącza się do listy osób zakwalifikowanych na egzamin.
5. W przypadku części praktycznej egzaminu państwowego w zakresie prawa jazdy kategorii B+E, C1+E, C+E, D1+E, D+E lub T brak umiejętności sprzęgnięcia pojazdu z przyczepą nie pozwala na realizację pozostałych zadań na placu manewrowym oraz w ruchu drogowym.

§ 33. Stanowiska wymienione w tabeli 9 i 10:

- 1) powinny być wyznaczone białymi lub żółtymi liniami o szerokości od 0,1 m do 0,15 m - wymiary pola określone w tabeli 9 i 10 mierzy się pomiędzy wewnętrznym obrysem linii;
- 2) powinny posiadać na krawędziach pachołki drogowe z tyczkami lub tyczki; wysokość pachołka to co najmniej 0,5 m; wysokość tyczki to co najmniej 1,0 m dla tyczek stosowanych na stanowiskach odnoszących się do kategorii B lub B1 prawa jazdy oraz 2,0 m dla tyczek stosowanych na stanowiskach odnoszących się do pozostałych uprawnień do kierowania pojazdami;
- 3) mogą posiadać wewnętrzną linię ograniczającą pas jako linię przerywaną;
- 4) dla pozycji 3 i 4 tabeli 10 - powinny być wyposażone w krawężnik o wysokości 15 cm umieszczony na krawędzi jezdni, w sposób uniemożliwiający jego przesunięcie.

§ 34. Wyniki poszczególnych części egzaminu egzaminator wpisuje oddzielnie dla każdej kategorii prawa jazdy lub pozwolenia do:

- 1) listy, o której mowa w § 15 ust. 3 pkt 3, bezpośrednio po zakończeniu dla określonej osoby egzaminu, przez umieszczenie w odpowiednich rubrykach litery:
 - a) "P" - jeżeli wynik jest pozytywny,
 - b) "N" - jeżeli wynik jest negatywny,
 - c) "X" - jeżeli osoba nie przystąpiła do egzaminu;
- 2) Karty kandydata na kierowcę lub skierowania, o którym mowa w § 12 rozporządzenia, przez umieszczenie w odpowiednich rubrykach liter, o których mowa w pkt 1, oraz potwierdza je podpisem i pieczętą.
- 3) Elektronicznej wersji karty kandydata na kierowcę potwierdzając wpis podpisem elektronicznym.

§ 35. Podstawą do uzyskania pozytywnego wyniku egzaminu państwowego jest uzyskanie pozytywnych wyników z odpowiednio z części teoretycznej i części praktycznej egzaminu państwowego – jeżeli ich zdanie jest wymagane.

§ 36. 1. Po zakończeniu egzaminu:

- 1) dla osób umieszczonych na liście, o której mowa w § 15 ust. 1 pkt 3 - egzaminator potwierdza wpisane wyniki egzaminu podpisem i pieczętką oraz przekazuje listę osobie, koordynatorowi;
- 2) po przeprowadzeniu egzaminu dla ostatniej w danym dniu osoby - ośrodek egzaminowania sporządza protokół egzaminacyjny według wzoru określonego w załączniku nr 5 do rozporządzenia, na podstawie danych:
 - a) przekazanych przez komputerowe urządzenie egzaminacyjne,
 - b) zawartych w listach, o których mowa w §15 ust. 1 pkt 3 - przekazanych przez egzaminatorów,
– stosując zasady określone w § 34 pkt 1.
2. Przyczynę przerwania egzaminu lub odmowę jego przeprowadzenia opisuje się odpowiednio w protokole egzaminacyjnym lub w odrębnej notatce.
3. Jeżeli egzaminator ma uzasadnione zastrzeżenia co do stanu zdrowia osoby egzaminowanej, to powinien stosowną uwagę zgłosić na piśmie, za pośrednictwem dyrektora ośrodka egzaminowania, właściwemu staroście w celu podjęcia przez ten organ czynności określonych w art. 99 ust. 1 pkt 2 lit. b ustawy.
4. Dyrektor ośrodka egzaminowania zatwierdza protokół egzaminacyjny najpóźniej następnego dnia roboczego po dniu, dla którego był sporządzony.

§ 37. 1. Ośrodek egzaminowania przechowuje:

- 1) protokoły egzaminacyjne, które po upływie roku powinny być zszyte w książkę, oraz powinny zawierać na ostatniej stronie adnotację osoby, sprawującej w imieniu właściwego organu nadzoru nadzór nad sprawdzeniem kwalifikacji, o liczbie stron i protokołów, z jej podpisem i pieczętką;
- 2) plany egzaminów i listy osób zakwalifikowanych na egzamin - przez okres 1 miesiąca;
- 3) notatki, o których mowa w § 36 ust. 2 - przez okres 6 miesięcy.
2. Na wniosek osoby egzaminowanej ośrodek egzaminowania przesyła złożone przez nią dokumenty do wskazanego ośrodka egzaminowani, dołączając:
 - 1) wniosek o przesłanie dokumentów;
 - 2) informację o uzyskanych przez nią wynikach egzaminów, zakresie tych egzaminów oraz datach ich przeprowadzenia.
3. Dokumenty, o których mowa w ust. 1 pkt 1, ośrodek egzaminowania przechowuje przez okres 5 lat, a następnie przekazuje do odpowiedniego archiwum państwowego.
4. Dokumenty, o których mowa w ust. 2 nie mogą być przekazane osobie egzaminowanej. Na wniosek osoby egzaminowanej dokumenty te mogą zostać przesłane pocztą kurierską. Koszt przesyłki kurierskiej pokrywa osoba egzaminowana.

§ 38. Dyrektor ośrodka egzaminowania przekazuje w okresach kwartalnych pisemną informację o uzyskanych przez osoby egzaminowane wynikach egzaminów:

- 1) starostom - w odniesieniu do instruktorów i jednostek szkolących kandydatów na kierowców będących w ich ewidencji i rejestrze,
- 2) właściwemu organowi ewidencyjnemu - w odniesieniu do egzaminatorów będących w jego ewidencji.

§ 39. W przypadku złożenia wniosku, którym mowa w art. 55 ust. 1 ustawy, egzamin państwowy może być przeprowadzony bez instruktora, po złożeniu pisemnego oświadczenia przez osobę egzaminowaną, o rezygnacji z udziału instruktora w egzaminie państwowym.

- § 40. 1. Osoba egzaminowana, która dwukrotnie uzyskała negatywny wynik części praktycznej egzaminu państwowego, może złożyć, do właściwego organu prowadzącego nadzór, wniosek o udział w kolejnym egzaminie praktycznym osoby sprawującej nadzór nad sprawdzeniem kwalifikacji.
2. W przypadku złożenia wniosku, o którym mowa w ust. 1, organ kieruje osobę sprawującą nadzór nad sprawdzeniem kwalifikacji do udziału w kolejnym egzaminie praktycznym osoby egzaminowanej składającej wniosek.
- § 41. 1. Osoba egzaminowana, która przystąpiła do egzaminu państwowego może zgłaszać skargi dotyczące egzaminu państwowego w trybie art. 68 ustawy.
2. Właściwy marszałek województwa:
- 1) rozpatrując skargę włącza do materiału dowodowego dołącza wyjaśnienia egzaminatora, który przeprowadzał egzamin oraz egzaminatora nadzorującego,
 - 2) przesyła do dyrektora ośrodka egzaminowania informację o sposobie załatwienia złożonej skargi.
- § 42. 1. Ośrodek egzaminowania przesyła właściwemu organowi wydającemu prawo jazdy lub pozwolenie, drogą elektroniczną, informację o pozytywnym wyniku egzaminu państwowego na prawo jazdy, przy wykorzystaniu systemu, o którym mowa w § 3 pkt 5.
2. Ośrodek egzaminowania przesyła, po sprawdzeniu pod względem kompletności i poprawności wypełnienia, dokumenty złożone przez osoby egzaminowane, z wyjątkiem dowodu uiszczenia opłaty za egzamin, do właściwego organu wydającego prawo jazdy lub pozwolenie:
- 1) w terminie 3 dni po uzyskaniu przez osobę pozytywnego wyniku egzaminu państwowego;
 - 2) raz w miesiącu w przypadku osób, którym w miesiącu poprzedzającym upłynął okres 1 roku od daty ostatniego przystąpienia przez nią do egzaminu państwowego;
 - 3) w terminie 3 dni po uzyskaniu po raz pierwszy negatywnego wyniku egzaminu państwowego lub niepoddaniu się sprawdzeniu kwalifikacji w terminie określonym w skierowaniu, jeżeli osoba egzaminowana była skierowana na kontrolne sprawdzenie kwalifikacji.

Rozdział 5

Kurs kwalifikacyjny dla egzaminatorów

- § 43. Celem kursu kwalifikacyjnego, o którym mowa w art. 58 ust. 1 pkt 6 ustawy, jest przygotowanie kandydatów na egzaminatorów i egzaminatorów do prowadzenia egzaminów państwowych osób ubiegających się o uprawnienia do kierowania pojazdami silnikowymi.
- § 44. 1. Ośrodek egzaminowania w celu prowadzenia kursu, o którym mowa w § 43 powinien dodatkowo:
- 1) spełniać następujące wymagania:
 - a) w zakresie warunków lokalowych posiadać:
 - co najmniej jedną salę szkoleniową, o powierzchni nie mniejszej niż 25 m², wyposażoną w stoliki i miejsca siedzące dla każdej osoby biorącej udział w kursie kwalifikacyjnym, oświetloną, ogrzewaną i przewietrzaną oraz odizolowaną od innych pomieszczeń,
 - toaletę zlokalizowaną w pobliżu sali szkoleniowej, o której mowa w lit. b;
 - b) dysponować placem manewrowym umożliwiającym jazdę tramwajem na odcinku o długości co najmniej 100 m - przy kursie w zakresie pozwolenia;

- c) jeżeli w sali, o której mowa w ust. 1 pkt 1 lit. a, prowadzone jest szkolenie jednocześnie dla więcej niż 20 osób, to powierzchnię tej sali zwiększa się o 1 m² - dla każdej następnej szkolonej osoby powyżej 20.
 - 2) posiadać wyposażenie dydaktyczne odpowiadające obowiązującemu stanowi prawnemu i poziomowi techniki, zawierające co najmniej:
 - a) tablicę do pisania,
 - b) makietę lub programy komputerowe umożliwiające symulowanie sytuacji na drodze,
 - c) tablice poglądowe z zakresu kursu, programy komputerowe lub filmy wideo prezentujące: zasady bezpiecznego poruszania się w ruchu drogowym, zasady kierowania pojazdem, podstawowe czynności kontrolno-obslugowe i zasady udzielania pierwszej pomocy ofiarom wypadku, zasady przeprowadzania egzaminu państwowego w zakresie wszystkich kategorii prawa jazdy.
 - d) obowiązujące teksty aktów prawnych z zakresu ruchu drogowego i warunków używania pojazdów,
 - e) urządzenia umożliwiające korzystanie z pomocy określonych w lit. b i c.
 - 3) zatrudniać odpowiednich wykładowców.
2. Wykładowcy przedmiotów:
- 1) "Przepisy ruchu drogowego", "Zasady prowadzenia egzaminu państwowego", "Technika jazdy i prowadzenie egzaminu państwowego" - powinni posiadać doświadczenie pedagogiczne oraz uprawnienia egzaminatora w zakresie objętym nauczaniem oraz co najmniej 5-letnią praktykę zawodową w egzaminowaniu kandydatów na kierowców;
 - 2) "Technika kierowania i obsługi pojazdu" - powinni posiadać doświadczenie pedagogiczne oraz uprawnienia instruktora lub egzaminatora w zakresie objętym nauczaniem, co najmniej 5 letnią praktykę zawodową w szkoleniu lub egzaminowaniu kandydatów na kierowców oraz wyższe wykształcenie.
- § 45.** 1. Ośrodek egzaminowania, przyjmując kandydata na egzaminatora lub egzaminatora na kurs kwalifikacyjny:
- 1) zapoznaje go ze stosowanym na kursie regulaminem wewnętrznym, zatwierdzonym przez dyrektora ośrodka egzaminowania;
 - 2) sprawdza czy spełnia wymogi, o których mowa w art. 58 ust. 1 pkt 1 – 5, 8 i 9;
 - 3) rejestruje go przed rozpoczęciem zajęć teoretycznych:
 - a) w książce ewidencji osób szkolonych, stosując odpowiednio książkę, o której mowa w przepisach wydanych na podstawie art. art. 32 ust. 3 ustawy,
 - b) w dzienniku lekcyjnym kursu, wpisując:
 - dane osobowe kandydata na egzaminatora lub egzaminatora wraz z kategoriami, w zakresie których ubiega się o uprawnienia egzaminatora, i datę urodzenia lub nr PESEL – jeżeli kandydat na egzaminatora lub egzaminator go posiada,
 - wykaz zajęć teoretycznych,
 - wykaz osób prowadzących zajęcia teoretyczne;
 - 4) przed rozpoczęciem zajęć praktycznych wydaje mu kartę przeprowadzonych zajęć, której wzór określa załącznik nr 6 do rozporządzenia.
2. Na zakończenie szkolenia wykładowcy wpisują dla poszczególnych przedmiotów końcowy wynik nauczania (pozytywny "P" lub negatywny "N"):
- 1) w dzienniku lekcyjnym - jeżeli są to zajęcia teoretyczne;
 - 2) na karcie przeprowadzonych zajęć - jeżeli są to zajęcia praktyczne.
3. W przypadku przerwania lub zakończenia szkolenia karta przeprowadzonych zajęć podlega zwrotowi do ośrodka egzaminowania który ją wydał.

§ 46. Absolwent kursu, w zakresie objętym nauczaniem, powinien:

- 1) posiadać znajomość:
 - a) wybranych zagadnień z psychologii i dydaktyki odnoszących się do przeprowadzania egzaminów, a w szczególności egzaminów kandydatów na kierowców oraz etyki zawodowej,
 - b) warunków uzyskiwania, zatrzymywania, cofania i przywracania uprawnień do kierowania pojazdami samochodowymi,
 - c) szczegółowych zasad i programów szkolenia kandydatów na kierowców i przeprowadzania egzaminów państwowych,
 - d) statutu ośrodka egzaminowania oraz zasad jego funkcjonowania,
 - e) roli, zadań, uprawnień i obowiązków egzaminatora,
 - f) przepisów ustawy oraz wybranych przepisów zawartych w aktach wykonawczych do tej ustawy,
 - g) techniki kierowania i obsługi pojazdów;
- 2) posiadać umiejętności:
 - a) oceniania infrastruktury technicznej wojewódzkiego ośrodka ruchu drogowego oraz innych okoliczności warunkujących przeprowadzenie egzaminu państwowego,
 - b) doboru tras egzaminacyjnych spełniających wymogi programu egzaminacyjnego,
 - c) przeprowadzania egzaminów teoretycznych i praktycznych,
 - d) oceniania kwalifikacji kandydatów na kierowców,
 - e) korzystania z oprogramowania używanego w wojewódzkim ośrodku ruchu drogowego,
 - f) planowania i organizacji pracy,
 - g) techniki i taktyki jazdy na poziomie wyższym niż przeciętny kierowca,
 - h) oceniania i sporządzania wymaganej dokumentacji.

§ 47. 1. Liczbę godzin zajęć teoretycznych i praktycznych dla kandydatów na egzaminatorów podlegających szkoleniu podstawowemu ustala organizator kursu, przy czym nie może być ona mniejsza niż określono w tabeli 11, z zastrzeżeniem ust. 7.

Tabela 11

Poz.	Nazwa przedmiotu	Liczba godzin zajęć	
		teoretycznych	praktycznych
1	2	3	4
1	Psychologia	20	-
2	Dydaktyka	20	-
3	Prawo o ruchu drogowym	30	-
4	Technika kierowania i obsługa pojazdu	20	-
5	Bezpieczeństwo ruchu drogowego	16	-
6	Zadania egzaminatora	42	-
7	Praktyka egzaminatorska	4	lit. b - d, g, h - 6 lit. e, f, i, j - 4
8	Technika i taktyka jazdy	2	5
	Razem	154	15

2. W zakresie przedmiotu określonego w tabeli 11:

- 1) w poz. 1 - powinny być ujęte tematy:
 - a) podstawowe pojęcia psychologii,
 - b) procesy poznawcze człowieka,

- c) osobowość egzaminatora,
 - d) temperament jako szczególny składnik osobowości egzaminatora,
 - e) psychologiczna sylwetka zdającego egzamin,
 - f) psychologiczne aspekty przygotowania i przeprowadzenia egzaminu,
 - g) elementy psychologii pracy,
 - h) badania psychologiczne kierowców,
 - i) praktyczne wykorzystanie wiedzy z psychologii w egzaminowaniu kandydatów na kierowców lub motorniczych, ze szczególnym uwzględnieniem oceny predyspozycji kandydata na kierowcę;
- 2) w poz. 2 - powinny być ujęte tematy:
- a) podstawowe pojęcia dydaktyki,
 - b) proces szkolenia i egzaminowania,
 - c) egzamin - pojęcie, funkcje, formy, organizacja, warunki przeprowadzania, metodologia,
 - d) metody kontroli i oceniania,
 - e) najczęstsze błędy w kontroli i ocenianiu oraz ich usuwanie,
 - f) przyczyny niepowodzeń egzaminacyjnych;
- 3) w poz. 3 - powinny być ujęte tematy:
- a) wybrane problemy interpretacyjne przepisów ruchu drogowego, ze szczególnym uwzględnieniem:
 - zachowania ostrożności i właściwości postawy w stosunku do innych uczestników ruchu,
 - zachowania bezpiecznych prędkości i odstępów pomiędzy pojazdami podczas jazdy w różnych warunkach atmosferycznych i po różnych nawierzchniach jezdni,
 - zagrożeń związanych z ruchem drogowym, m.in.: prowadzeniem pojazdu w różnych warunkach widoczności, niedoświadczaniem innych uczestników ruchu, podczas przewozu osób i ładunków,
 - b) omówienie wybranych zagadnień:
 - których znajomość powinna być przekazywana na kursie dla kandydatów na kierowców,
 - występujących w pytaniach egzaminacyjnych stosowanych w części teoretycznej egzaminu państwowego;
- 4) w poz. 4 - powinny być ujęte tematy:
- a) przygotowanie się do jazdy oraz zasady używania mechanizmów sterowania pojazdem,
 - b) bezpieczne prowadzenie pojazdu i wykonywanie manewrów na drodze,
 - c) przewidywanie rzeczywistych lub potencjalnych zagrożeń na drodze oraz skuteczne reagowanie na nie,
 - d) dynamika i kultura jazdy,
 - e) zasady wykonywania czynności kontrolno-obsługowych pojazdu, z uwzględnieniem wymogów ochrony środowiska;
- 5) w poz. 5 - powinny być ujęte tematy:
- a) organy administracji państwowej zajmujące się problematyką ruchu drogowego i ich zadania,
 - b) znaczenie aktów prawnych odnoszących się do kierujących pojazdami,
 - c) stan bezpieczeństwa ruchu drogowego w kraju i województwie,
 - d) zatrzymywanie i cofanie uprawnień do kierowania pojazdami, kontrola ruchu drogowego oraz sankcje, ubezpieczenia,

- e) organizacja ruchu w miejscowości przeprowadzania egzaminów, warunki ruchu - dobór tras egzaminacyjnych;
- 6) w poz. 6 - powinny być ujęte tematy:
- a) statut ośrodka egzaminowania – rola, funkcje uprawnienia i obowiązki egzaminatora,
 - b) zasady funkcjonowania oraz infrastruktura techniczna ośrodka egzaminowania,
 - c) zasady korzystania z informatycznych środków technicznych używanych w ośrodku egzaminowania,
 - d) planowanie i organizacja pracy,
 - e) programy szkolenia kandydatów na kierowców i osób ubiegających się o pozwolenie oraz sposób przeprowadzania egzaminu państwowego,
 - f) zasady przeprowadzania części teoretycznej i praktycznej egzaminu państwowego,
 - g) prowadzenie dokumentacji,
 - h) nadzór;
- 7) w poz. 7 - powinny być ujęte tematy:
- a) organizacja zajęć,
 - b) pokaz przeprowadzenia części teoretycznej egzaminu państwowego w zakresie kategorii B prawa jazdy (słuchacze kursu są osobami egzaminowanymi przy zastosowaniu informatycznych środków technicznych),
 - c) dwudziestokrotny udział w charakterze obserwatora w części teoretycznej egzaminu państwowego dla kandydatów na kierowców,
 - d) przeprowadzenie części teoretycznej egzaminu państwowego w zakresie kategorii B prawa jazdy (słuchacze kursu są osobami egzaminowanymi na zasadach określonych w lit. b),
 - e) pokaz przeprowadzenia części praktycznej egzaminu państwowego przeprowadzanej na placu manewrowym w zakresie objętym nauczaniem,
 - f) pokaz przeprowadzenia części praktycznej egzaminu państwowego przeprowadzanej w ruchu drogowym w zakresie objętym nauczaniem,
 - g) dwudziestokrotny udział w charakterze obserwatora w części praktycznej egzaminu państwowego prowadzonej na placu manewrowym,
 - h) dwudziestokrotny udział w charakterze obserwatora w części praktycznej egzaminu państwowego prowadzonej w ruchu drogowym,
 - i) przeprowadzenie części praktycznej egzaminu państwowego przeprowadzanej na placu manewrowym (słuchacze kursu są osobami egzaminowanymi na zasadach określonych w lit. b),
 - j) przeprowadzenie części praktycznej egzaminu państwowego przeprowadzanej w ruchu drogowym (słuchacze kursu są osobami egzaminowanymi na zasadach określonych w lit. b),
 - k) dziesięciokrotne przeprowadzenie części teoretycznej egzaminu państwowego w zakresie dowolnej kategorii prawa jazdy (każdy egzamin przeprowadza się dla osobnej grupy kandydatów na kierowców przystępujących do egzaminu państwowego w ośrodku egzaminowania, który prowadzi kurs kwalifikacyjny),
 - l) dziesięciokrotne przeprowadzenie części praktycznej egzaminu państwowego w zakresie objętym nauczaniem (każdy egzamin przeprowadza się dla osobnego kandydata na kierowcę przystępującego do egzaminu państwowego w ośrodku egzaminowania, który prowadzi kurs kwalifikacyjny; kandydat na egzaminatora nie może egzaminować więcej niż 2 kandydatów na kierowców dziennie),
 - m) podsumowanie.

- 8) w poz. 8 powinna być ujęta tematyka zajęć praktycznych, o których mowa w art. 107 ust. 2, ust. 4 pkt 1 lit a, pkt 2. Zajęcia prowadzone są w ośrodku doskonalenia techniki jazdy, o którym mowa w art. 112 ust. 1 pkt 2 lit. c ustawy.
 3. Zajęcia, o których mowa w ust. 2 pkt 7 lit. :
 - 1) b, e i f - prowadzi wykładowca wykorzystując infrastrukturę techniczną jednostki upoważnionej do szkolenia;
 - 2) c, g i h - prowadzone są pod nadzorem wykładowcy w czasie egzaminu państwowego, z tym że określone w lit. c i g - w grupach do 5 osób, a w lit. h - indywidualnie z każdym słuchaczem kursu;
 - 3) d, i, j - prowadzi indywidualnie każdy słuchacz kursu pod nadzorem wykładowcy wykorzystując infrastrukturę techniczną ośrodka egzaminowania prowadzącego kurs kwalifikacyjny, z tym że w zakresie określonym w lit. i - wykonuje w całości program egzaminacyjny dla kandydatów na kierowców i ocenia jego wykonanie.
 4. Końcowy wynik nauczania z przedmiotu określonego w poz. 7 tabeli 11 uważa się za pozytywny jeżeli kandydat na egzaminatora uzyskał:
 - 1) co najmniej 1 pozytywną ocenę z przeprowadzenia części teoretycznej i części praktycznej egzaminu państwowego w każdym z zakresów, o których mowa w ust. 2 pkt 8 lit d, i, oraz j, i
 - 2) co najmniej 8 pozytywnych wyników w przeprowadzenia części praktycznej egzaminu państwowego w każdym z zakresów o których mowa w o których mowa w ust. 2 pkt 8 lit k i l.
 5. Zajęcia o których mowa w poz. 7 tabeli 11 praktyki mogą być rozpoczęte po zakończeniu zajęć z przedmiotów określonych w poz. 1-4 i 6 tabeli 11.
 6. Godziny zajęć teoretycznych równają się 45 minutom, a zajęć praktycznych - 60 minutom.
- § 48.** Osoby posiadające wyższe wykształcenie w zakresie przedmiotów, o których mowa w poz. 1 i 2 tabeli 1, mogą nie uczestniczyć w ww. zajęciach pod warunkiem dołączenia do dokumentacji kopii dyplomu wyższej uczelni poświadczającego wyższe wykształcenie w tym zakresie.
- § 49.** Po zakończeniu zajęć o których mowa w § 47 ośrodek egzaminowania przeprowadza egzamin końcowy, na zasadach określonych dla egzaminu weryfikacyjnego.
- § 50.** 1. Zaświadczenie o ukończeniu kursu kwalifikacyjnego dla kandydatów na egzaminatorów wydaje dyrektor ośrodka egzaminowania, który prowadził kurs, kandydatowi na egzaminatora lub egzaminatorowi, który:
 - 1) odbył wymagane programem szkolenie;
 - 2) uzyskał pozytywny końcowy wynik nauczania w zakresie wszystkich przedmiotów objętych planem nauczania;
 - 3) posiada wiedzę i umiejętności określone w charakterystyce absolwenta kursu;
 - 4) uzyskał pozytywny wynik egzaminu końcowego.
2. Wzór zaświadczenia, o którym mowa w ust. 1, określa załącznik nr 7 do rozporządzenia.
- § 51.** 1. Egzamin końcowy przeprowadza, działająca na podstawie wewnętrznego regulaminu zatwierdzonego przez dyrektora ośrodka egzaminowania, komisja złożona z wykładowców przedmiotów "Psychologia", "Dydaktyka", "Prawo o ruchu drogowym", "Technika kierowania i obsługa pojazdu" i "Zadania egzaminatora", po spełnieniu przez kandydata na egzaminatora wymagań określonych w § 50 ust. 1 pkt 1-3.
2. Przewodniczącym komisji, o której mowa w ust. 1, jest wykładowca przedmiotu "Zadania egzaminatora".
 3. Wyniki egzaminu odnotowuje się w dzienniku lekcyjnym, oddzielnie dla każdej, przez umieszczenie litery:
 - 1) "P" - jeżeli wynik jest pozytywny;

- 2) "N" - jeżeli wynik jest negatywny;
 - 3) "X" - jeżeli osoba nie przystąpiła do egzaminu.
- § 52. 1. Książki ewidencji osób szkolonych, dzienniki lekcyjne, karty oraz przebieg procesu nauczania podlegają kontroli osób sprawujących w imieniu właściwego marszałka województwa, nadzór nad ośrodkiem egzaminowania.
2. Wyniki przeprowadzonej kontroli odnotowuje się w książce ewidencji osób szkolonych.
- § 53. 1. Książka ewidencji osób szkolonych powinna być przechowywana przez jednostkę prowadzącą szkolenie przez okres 10 lat od daty dokonania w niej ostatniego wpisu, a w przypadku rezygnacji z prowadzenia szkolenia - przekazana właściwemu marszałkowi województwa w celu archiwizacji.
2. W razie utraty książki, o której mowa w ust. 1, lub zniszczeniu w stopniu powodującym jej nieczytelność, podlega ona każdorazowo odtworzeniu w zakresie posiadanych przez ośrodek egzaminowania kart przeprowadzonych zajęć.
 3. Dzienniki lekcyjne i karty przechowuje się przez okres 10 lat.

Rozdział 6

Warsztaty doskonalenia zawodowego egzaminatorów

- § 54. 1. Warsztaty doskonalenia zawodowego egzaminatorów, o których mowa w art. 62 ust. 3 ustawy obejmują zajęcia teoretyczne i zajęcia praktyczne.
2. Zajęcia teoretyczne obejmują co najmniej następujące tematy:
 - 1) Uzupelnienie wiedzy w zakresie tematyki ujętej w poz. 1 - 6 tabeli 11,
 - 2) Omówienie najczęstszych błędów popełnianych przez egzaminatorów podczas prowadzenia egzaminu państwowego,
 - 3) Omówienie najczęstszych błędów popełnianych przez osoby egzaminowane podczas egzaminu państwowego.
 3. Zajęcia praktyczne obejmują co najmniej następujące tematy:
 - 1) przeprowadzenie, pod nadzorem egzaminatora nadzorującego, części praktycznej egzaminu państwowego przeprowadzanej na placu manewrowym (uczestnicy warsztatów są osobami egzaminowanymi) od nadzorem egzaminatora nadzorującego,
 - 2) przeprowadzenie, pod nadzorem egzaminatora nadzorującego, części praktycznej egzaminu państwowego przeprowadzanej w ruchu drogowym (uczestnicy warsztatów są osobami egzaminowanymi),
 - 3) ocena sposobu przeprowadzania egzaminu państwowego przez egzaminatora nadzorującego oraz wspólne omówienie błędów popełnionych przez egzaminatorów.
 - 4) 2 godziny zajęć w zakresie doskonalenia techniki jazdy, w zakresie każdej z kategorii prawa jazdy na jaką egzaminator na uprawnienia do przeprowadzania egzaminów państwowych.
 - 5) 1 godzina jazdy w ruchu drogowym pojazdem spełniającym warunki pojazdu egzaminacyjnego, w zakresie każdej z kategorii prawa jazdy na jaką egzaminator na uprawnienia do przeprowadzania egzaminów państwowych.
- § 55. Szczegółowy program zajęć o których mowa w § 54 przygotowuje dyrektor ośrodka egzaminowania, o którym mowa w art. 62 ust. 3 ustawy i przedstawia do zatwierdzenia właściwemu marszałkowi województwa.
- § 56. 1. Po zakończeniu zajęć o których egzaminator otrzymuje zaświadczenie o którym mowa w art. 63 ust. 5, które zawiera co najmniej:
- 1) Kolejny numer zaświadczenia w rejestrze,
 - 2) Nazwę ośrodka egzaminowania,
 - 3) Imię i nazwisko egzaminatora,
 - 4) Nr PESEL egzaminatora,

- 5) Nr egzaminatora w ewidencji,
 - 6) Nr legitymacji egzaminatora,
 - 7) Zakres posiadanych uprawnień do egzaminowania kandydatów na kierowców,
 - 8) Daty rozpoczęcia i zakończenia warsztatów doskonalących,
 - 9) Imię i nazwisko, oraz numer uprawnień egzaminatora nadzorującego oceniającego sposób przeprowadzania egzaminu państwowego,
 - 10) Imię nazwisko oraz podpis dyrektora ośrodka egzaminowania który wystawił zaświadczenie,
 - 11) Datę wystawienia zaświadczenia.
2. Ośrodek egzaminowania prowadzi rejestr wydanych zaświadczeń.

Rozdział 7

Egzamin weryfikacyjny

- § 57.** 1. Komisja weryfikacyjna o której mowa w art. 64 ustawy przeprowadza egzamin weryfikacyjny dla grup nie mniejszych niż 20 i nie większych niż 40 osób.
2. Warunkiem przystąpienia do egzaminu weryfikacyjnego przez kandydata na egzaminatora lub egzaminatora jest spełnienie wymagań, o których mowa w art. 58 ust. 1 pkt 1-6, 8 i 9 ustawy;
- § 58.** 1. Egzamin weryfikacyjny składa się z części:
- 1) teoretycznej obejmującej sprawdzenie znajomości wybranych zagadnień z przepisów ruchu drogowego, techniki kierowania i obsługi pojazdu, warunków przeprowadzania egzaminów teoretycznych i praktycznych dla kandydatów na kierowców - przeprowadzanej w formie testu;
 - 2) praktycznej - obejmującej sprawdzenie umiejętności wykonywania i oceny wykonania zadań egzaminacyjnych - realizowanej na placu manewrowym i w ruchu drogowym.
2. Warunkiem przeprowadzenia części praktycznej egzaminu jest uzyskanie pozytywnego wyniku z części teoretycznej. Pozytywny wynik części teoretycznej egzaminu jest ważny przez 1 rok od dnia jego uzyskania.
3. Egzamin przeprowadza się w zakresie prawa jazdy kategorii A, B, C lub D dla każdej kategorii oddzielnie.
- § 59.** 1. Przed przystąpieniem do egzaminu osoba ubiegająca się o wpis do ewidencji egzaminatorów składa do organu ewidencyjnego właściwego ze względu na stałe miejsce zamieszkania następujące dokumenty:
- 1) wniosek o wpis do ewidencji egzaminatorów, którego wzór określa załącznik 8 do rozporządzenia;
 - 2) dokument potwierdzający posiadanie wyższego wykształcenia;
 - 3) dokumenty poświadczające niekaralność, o której mowa w art. 58 ust. 1 pkt 9 ustawy;
 - 4) zaświadczenie o ukończeniu kursu kwalifikacyjnego;
 - 5) orzeczenie lekarskie i psychologiczne o którym mowa w art. 58 ust. 1 pkt 4 i 5 ustawy;
 - 6) kopię posiadanego prawa jazdy lub zaświadczenie o posiadaniu przez okres co najmniej 6 lat prawa jazdy kategorii B oraz uprawnienia do kierowania pojazdami rodzaju objętego egzaminowaniem przez okres co najmniej 1 roku, jeżeli prawo jazdy nie wskazuje dat uzyskania poszczególnych kategorii prawa jazdy;
 - 7) zaświadczenie o posiadaniu uprawnienia egzaminatora prawa jazdy kategorii B od co najmniej 3 lat w przypadku osób przystępujących do egzaminu w zakresie pozostałych kategorii prawa jazdy;
 - 8) dowód uiszczenia opłaty za egzamin.
2. Wymagania, o których mowa w ust. 1 w:

- 1) pkt 1 - nie dotyczą osób ubiegających się o uprawnienia do egzaminowania w zakresie pozwolenia;
- 2) pkt 2 - nie dotyczą osób rozszerzających posiadany zakres uprawnień egzaminatora;
3. Osoba ubiegająca się o wpis do ewidencji egzaminatorów, w trybie art. 71 ust. 5 ustawy przed przystąpieniem do egzaminu składa do właściwego organu ewidencyjnego:
 - 1) skierowanie wydane przez właściwego marszałka województwa
 - 2) dokumenty, o których mowa w ust. 1;
 - 3) kopię decyzji o skreśleniu z ewidencji egzaminatorów,
 - 4) dowód uiszczenia opłaty za egzamin.

§ 60. Właściwy organ ewidencyjny przesyła do przewodniczącego komisji weryfikacyjnej wnioski o wyznaczenie terminu egzaminu—osób, które zostały zakwalifikowane na egzamin i złożyły dokumenty, o których mowa w § 59.

§ 61. Przewodniczący komisji weryfikacyjnej wyznacza termin i miejsce egzaminu weryfikacyjnego dla osób umieszczonych na liście, o której mowa w § 60.

§ 62. 1. Egzamin teoretyczny przeprowadzany jest w formie testu:

- 1) komputerowego - za pomocą urządzenia egzaminacyjnego - polegającego na wskazaniu wszystkich prawidłowych odpowiedzi w wyświetlanych systemem losowym pytaniach egzaminacyjnych ujętych w banku pytań zapisanych w formie elektronicznej i zatwierdzonych przez przewodniczącego komisji weryfikacyjnej i ministra właściwego do spraw transportu;
 - 2) pisemnego - polegającego na wybraniu wszystkich prawidłowych odpowiedzi i wpisaniu ich oznaczeń literowych do odpowiednich rubryk imiennego arkusza egzaminacyjnego.
2. Test pisemny przygotowywany jest z pytań umieszczonych w banku pytań stosowanych w przypadku testu komputerowego.

§ 63. 1. Egzamin teoretyczny obejmuje:

- 1) 20 pytań - w zakresie prawa jazdy kategorii B;
 - 2) 14 pytań - w zakresie prawa jazdy kategorii A, C lub D.
2. Każde pytanie egzaminacyjne posiada jedną, dwie lub trzy odpowiedzi prawidłowe.
3. Osoba egzaminowana za wybranie wszystkich prawidłowych odpowiedzi na pytanie egzaminacyjne, w zależności od stopnia trudności tego pytania, może uzyskać maksymalnie trzy punkty. Osoba egzaminowana nie uzyskuje punktów, gdy na pytanie egzaminacyjne:
- 1) nie udzieliła odpowiedzi;
 - 2) udzielona odpowiedź jest nieprawidłowa lub niepełna.
4. Czas trwania egzaminu teoretycznego ustala się na:
- 1) 30 minut - dla prawa jazdy kategorii B;
 - 2) 20 minut - dla prawa jazdy kategorii A, C lub D.
5. Wynik egzaminu uznaje się za pozytywny, jeżeli osoba egzaminowana uzyskała co najmniej:
- 1) 34 z 40 pkt - w zakresie prawa jazdy kategorii B;
 - 2) 23 z 28 pkt - w zakresie prawa jazdy kategorii A, C lub D.
6. Część praktyczna egzaminu odbywa się przy użyciu pojazdu odpowiedniego do rodzaju uprawnień o jakie ubiega się osoba egzaminowana pojazdu egzaminacyjnego.

§ 64. 1. Egzamin praktyczny polega na:

- 1) wykonaniu na placu manewrowym i w ruchu drogowym dla poszczególnych kategorii prawa jazdy zadań określonych w tabeli 12;
- 2) dokonaniu przez kandydata na egzaminatora oceny prawidłowości wykonanych zadań egzaminacyjnych na placu manewrowym i w ruchu drogowym, przy zastosowaniu kryteriów określonych w tabeli 13;

2. Egzamin praktyczny przeprowadzany jest jednocześnie dla dwóch osób egzaminowanych, z tym że jedna z osób egzaminowanych wykonuje zadania egzaminacyjne siedząc za kierownicą pojazdu egzaminacyjnego, a druga osoba ocenia ich wykonanie. Osoba egzaminowana w trakcie egzaminu wykonuje zadania za kierownicą pojazdu, a następnie ocenia ich wykonanie przez inną osobę egzaminowaną. Ocenie podlega umiejętność wykonania zadań egzaminacyjnych w ruchu drogowym oraz umiejętność oceny ich wykonania.
3. W przypadku egzaminu w zakresie prawa jazdy kategorii A zadania egzaminacyjne, określone w tabeli 12, przeprowadza się w następującej kolejności: poz. 1, poz. 6, poz. 5, poz. 7, poz. 8, poz. 30, poz. 31.

Tabela 12

Poz.	Zadania egzaminacyjne	Kategorie prawa jazdy
1	2	3
1	Przygotowanie do jazdy, sprawdzenia stanu technicznego podstawowych elementów pojazdu odpowiedzialnych bezpośrednio za bezpieczeństwo jazdy	A, B, C, D
2	Ruszanie z miejsca oraz jazda pasem ruchu do przodu i tyłu	B, C, D
3	Parkowanie prostopadłe (wjazd przodem - wyjazd tyłem)	C, D
4	Parkowanie równoległe (wjazd tyłem - wyjazd przodem)	C, D
5	Ruszanie z miejsca do przodu na wzniesieniu	A, B, C, D
6	Slalom wolny (jazda po łukach w kształcie cyfry 8 i pomiędzy 5 pachołkami ustawionymi na wyznaczonym pasie ruchu)	A
7	Slalom szybki (jazda pomiędzy 5 pachołkami ustawionymi na wyznaczonym pasie ruchu)	A
8	Objechanie przeszkody ustawionej na wyznaczonym pasie ruchu.	A
9	Wjazd na drogę z obiektu przydrożnego	B, C, D
10	Jazda drogami dwukierunkowymi jednojezdniowymi o różnej liczbie wyznaczonych i niewyznaczonych pasów ruchu, posiadającymi odcinki proste i łuki, wzniesienia i spadki, obniżone i podwyższone dopuszczalne prędkości.	B, C, D
11	Jazda drogami dwukierunkowymi dwujezdniowymi o różnej liczbie wyznaczonych i niewyznaczonych pasów ruchu, posiadającymi odcinki proste i łuki, wzniesienia i spadki, obniżone i podwyższone dopuszczalne prędkości.	B, C, D
12	Jazda drogami jednokierunkowymi o różnej liczbie wyznaczonych i niewyznaczonych pasów ruchu.	B, C, D
13	Przejazd przez skrzyżowania równorzędne (trzy- i czterowlotowe)	B, C, D
14	Przejazd przez skrzyżowania oznakowane znakami ustalającymi pierwszeństwo przejazdu (znak A7, B 20, D1 oraz w połączeniu z tabliczkami T6a i c),	B, C, D
15	Przejazd przez skrzyżowania z sygnalizacją świetlną.	B, C, D

16	Przejazd przez skrzyżowania na których ruch odbywa się wokół wyspy.	B, C, D
17	Przejazd przez skrzyżowania dwupoziomowe (wjazd i zjazd)*)	B, C, D
18	Przejazd przez przejścia dla pieszych	B, C, D
19	<p>Wykonanie jednego z następujących manewrów parkowania:</p> <ul style="list-style-type: none"> – prostopadłe – wjazd przodem wyjazd tyłem, przy czym miejsce do parkowania wyznacza kandydat na egzaminatora oceniający wykonanie zadań, wskazując je osobie wykonującej zadanie; po zaparkowaniu musi być możliwość opuszczenia pojazdu przez kierowcę i pasażera z obydwu stron pojazdu, a pojazd musi być zaparkowany w sposób zgodny z przepisami ruchu drogowego (należy sprawdzić możliwość opuszczenia pojazdu); parkowanie odbywa się z zachowaniem zasad ruchu drogowego, – skośne – wjazd przodem wyjazd tyłem, przy czym miejsce do parkowania wyznacza kandydat na egzaminatora oceniający wykonanie zadań, wskazując je osobie wykonującej zadanie; po zaparkowaniu musi być możliwość opuszczenia pojazdu przez kierowcę i pasażera z obydwu stron pojazdu, a pojazd musi być zaparkowany w sposób zgodny z przepisami ruchu drogowego (należy sprawdzić możliwość opuszczenia pojazdu); parkowanie odbywa się z zachowaniem zasad ruchu drogowego, – równoległe pomiędzy dwoma pojazdami (manewr jest wykonywany, jeżeli jest możliwe wyznaczenie miejsca do parkowania – wjazd tyłem – wyjazd przodem, przy czym miejsce do parkowania wyznacza kandydat na egzaminatora oceniający wykonanie zadań, wskazując je osobie wykonującej zadanie; długość miejsca do parkowania pomiędzy pojazdami powinna stanowić około 2-krotność długości pojazdu egzaminacyjnego; w trakcie wykonywania manewru możliwa jedna korekta toru jazdy; po zaparkowaniu pojazd nie może stwarzać zagrożenia dla bezpieczeństwa ruchu drogowego; w przypadku kiedy pojazd parkuje równoległe do krawężnika, w trakcie wykonywania manewru nie może najechać na krawężnik. <p>W przypadku błędnego wykonania manewru parkowania możliwe jest wykonanie manewru w innym miejscu wskazanym przez egzaminatora, a w razie braku możliwości znalezienia miejsca do wykonania manewru dopuszcza się zamiennie wykonanie innego manewru</p>	B

	parkowania.	
20	Wykonanie manewru zawracania na drodze jednojezdniowej – dwukierunkowej możliwość wykonania manewru przy wykorzystaniu infrastruktury drogowej (bramy, wjazdy, podjazdy, zatoczki itp.) – zawracanie musi odbyć się przy użyciu biegu wstecznego – miejsce do zawracania wyznacza egzaminator.	B
21	Przejazd przez torowisko tramwajowe ^{**)} i kolejowe ^{*)}	B, C, D
22	Przejazd przez tunel ^{*)}	B, C, D
23	Przejazd obok przystanku tramwajowego ^{**)} i autobusowego	B, C, D
24	Wykonanie manewru wyprzedzania	B, C, D
25	Wykonanie manewru omijania	B, C, D
26	Wykonanie manewru wymijania	B, C, D
27	Wykonanie manewru zmiany pasa ruchu	B, C, D
28	Wykonanie manewru zmiany kierunku jazdy w lewo i prawo	B, C, D
29	Wykonanie manewru zawracania na skrzyżowaniu	B, C, D
30	Hamowanie od prędkości co najmniej 50 km/h do zatrzymania we wskazanym przez egzaminatora miejscu (manewr może być wykonany na placu manewrowym ośrodka egzaminowania)	A, B, C, D
31	Hamowanie wykonywane w sytuacjach awaryjnych: – w przypadku kategorii A i A1 prawa jazdy hamowanie awaryjne musi być wykonane przy prędkości minimum 50 km/h przy użyciu przedniego i tylnego hamulca motocykla, – manewr może być wykonany na placu manewrowym ośrodka egzaminowania.	A, B

Tabela 13

Poz.	Poz. zadania z tabeli 12	Kryteria
1	2	3
1	1	1) sprawdzenie stanu technicznego podstawowych elementów pojazdów odpowiedzialnych za bezpieczeństwo ruchu drogowego - osoba egzaminowana musi zaprezentować, że potrafi sprawdzić: a) poziom oleju w silniku, b) poziom płynu chłodzącego, c) poziom płynu hamulcowego, d) poziom płynu w spryskiwaczach,

		<p>e) działanie sygnału dźwiękowego, f) działanie świateł pozycyjnych/postojowych, g) działanie świateł mijania, h) działanie świateł drogowych, i) działanie świateł hamowania "STOP", j) działanie świateł cofania, k) działanie świateł kierunkowskazów, l) działanie świateł awaryjnych, m) działanie świateł przeciwmgłowych tylnych, - jeżeli występuje,</p> <p>Sposób wykonania części zadania określonej w pkt 1:</p> <ul style="list-style-type: none"> - Na wykonanie czynności osoba egzaminowana ma nie więcej niż 10 minut. - Osoba egzaminowana powinna co najmniej wskazać, gdzie i przy użyciu jakich przyrządów lub wskaźników sprawdza się poziom odpowiednich płynów w pojeździe. - W przypadku dokonywania sprawdzenia świateł, o których mowa w lit. i lub j, osoba egzaminowana może poprosić egzaminatora o potwierdzenie działania światła zewnętrznego. <p>2) właściwe ustawienie fotela, lusterek, zagłówek i zapięcie pasów bezpieczeństwa, (jeżeli pojazd jest w nie wyposażony), upewnienie czy drzwi pojazdu są zamknięte,</p> <p>Sposób wykonania części zadania określonej w pkt 2:</p> <ul style="list-style-type: none"> - w lewym lusterku kierowca powinien widzieć lewy bok pojazdu i lewy obszar przestrzeni za pojazdem - w prawym lusterku kierowca powinien widzieć prawy bok pojazdu i prawy obszar przestrzeni za pojazdem, - w wewnętrznym lusterku kierowca powinien widzieć przez tylną szybę obszar przestrzeni za pojazdem, - zagłówki powinny być ustawione blisko za głową na wysokości głowy; <p>3) dodatkowo dla kategorii A:</p> <ol style="list-style-type: none"> a) dostosowanie stroju ochronnego takiego, jak rękawice, obuwie, ubranie i kask, b) sprawdzenie stanu łańcucha (w przypadku jeżeli pojazd jest w niego wyposażony), c) zdjęcie z podpórki i przemieszczenie go na odległość 5 m bez pomocy silnika, d) podparcie pojazdu na podpórce, <p>4) dodatkowo dla kategorii D, D+E, D1, D1+E sprawdzenie nadwozia, drzwi, wyjść awaryjnych, wymaganego wyposażenia.</p>
2	2	<p>1) pozycja początkowa pojazdu określona w tabeli nr 9, 2) upewnienie się o możliwości jazdy, a) wykluczenie prawdopodobieństwa spowodowania zagrożenia w ruchu drogowym, b) ocena sytuacji wokół pojazdu,</p>

		<p>3) płynne ruszenie,</p> <p>a) opuszczenie dźwigni hamulca awaryjnego – w przypadku kiedy jest uruchomiony,</p> <p>b) łagodne puszczenie sprzęgła, zwiększenie obrotów silnika,</p> <p>4) dla kategorii B, C - płynna jazda pasem ruchu do przodu i tyłu (w przypadku kategorii B w trakcie jazdy do tyłu obserwacja toru jazdy pojazdu zgodnie z techniką kierowania przez tylną szybę pojazdu i lusterka),</p> <p>5) dla kategorii D i T:</p> <p>a) płynna jazda do przodu pasem ruchu,</p> <p>b) cofanie po prostej i łuku, z możliwością zatrzymywania się i ponawiania jazdy do przodu, w czasie nie dłuższym niż 5 minut,</p> <p>6) nienajeżdżanie kołem na linii wyznaczające zewnętrzne krawędzie stanowisk (w przypadku kategorii B nie dotyczy linii wewnętrznych ograniczających i wyznaczających pole zatrzymania pojazdu),</p> <p>7) nienajeżdżanie oraz niepotrącanie pachołków lub tyczek,</p> <p>8) zatrzymanie pojazdu przed końcem i początkiem pasa ruchu:</p> <p>a) w przypadku kategorii B w wyznaczonym polu zatrzymania pojazdu,</p> <p>b) w przypadku pozostałych kategorii w odległości nie większej niż 1 m od linii ograniczającej pas</p> <p>– w przypadku egzaminu w zakresie prawa jazdy kategorii D i T dopuszcza się jedno opuszczenie pojazdu w czasie wykonywania zadania.</p>
3	3	<p>1) pozycja początkowa pojazdu określona w tabeli 10,</p> <p>2) właściwe sygnalizowanie zamiaru zmiany kierunku jazdy,</p> <p>Sposób wykonania zadania:</p> <p>a) pojazd nie może:</p> <ul style="list-style-type: none"> – wyjechać poza określony obszar wjazdu, – naruszyć (najechać kołem lub wyjechać obrysem pojazdu nad linię) linii ograniczających stanowisko, – potrącić pachołków lub tyczek, <p>b) pozycja pojazdu na stanowisku – wewnątrz stanowiska,</p>
4	4	<p>1) pozycja początkowa pojazdu określona w tabeli 10,</p> <p>2) właściwe sygnalizowanie zamiaru zmiany kierunku jazdy,</p> <p>Sposób wykonania zadania:</p> <p>a) pojazd nie może:</p> <ul style="list-style-type: none"> – naruszyć linii ograniczających stanowisko (pachołki lub tyczki), oraz – najechać na krawężnik, <p>b) pozycja pojazdu na stanowisku - wewnątrz stanowiska.</p>
5	5	<p>Przy ruszaniu pojazd nie powinien cofnąć się więcej niż 0,2 m, a silnik nie powinien zgasnąć - osoba egzaminowana w trakcie</p>

		wykonywania tego manewru po zatrzymaniu pojazdu na wzniesieniu zaciąga hamulec awaryjny, a następnie rusza do przodu zwalniając go.
6	6	<ol style="list-style-type: none"> 1) upewnienie się o możliwości jazdy: <ol style="list-style-type: none"> a) wykluczenie prawdopodobieństwa spowodowania zagrożenia w ruchu drogowym, b) ocena sytuacji wokół pojazdu, c) płynne ruszenie - łagodne puszczenie sprzęgła, zwiększenie obrotów silnika, 2) 5-krotny przejazd po łukach w kształcie cyfry 8, 3) 2 - krotny przejazd pomiędzy 5 pachołkami 4) upewnianie się o możliwości skręcenia. <p>Sposób wykonania zadania:</p> <ul style="list-style-type: none"> - niepopieranie się nogami, - nienajeżdżanie na linie wyznaczające zadania egzaminacyjne, - niepotracanie pachołków,
7	7	<ol style="list-style-type: none"> 1) upewnienie się o możliwości jazdy: <ol style="list-style-type: none"> a) wykluczenie prawdopodobieństwa spowodowania zagrożenia w ruchu drogowym, b) ocena sytuacji wokół pojazdu, c) płynne ruszenie - łagodne puszczenie sprzęgła, zwiększenie obrotów silnika, 2) 2 – krotny przejazd pomiędzy 5 pachołkami <p>Sposób wykonania zadania:</p> <ul style="list-style-type: none"> - średnia prędkość 1 przejazdu nie może być mniejsza niż 30 km/h, - przejazdy muszą odbywać się na 2 lub 3 biegu - niepopieranie się nogami, - nienajeżdżanie na linie wyznaczające zadania egzaminacyjne, - niepotracanie pachołków.
8	8	<ol style="list-style-type: none"> 1) upewnienie się o możliwości jazdy: <ol style="list-style-type: none"> a) wykluczenie prawdopodobieństwa spowodowania zagrożenia w ruchu drogowym, b) ocena sytuacji wokół pojazdu, c) płynne ruszenie - łagodne puszczenie sprzęgła, zwiększenie obrotów silnika, 2) 2 – krotny przejazd pasem ruchu na, którym ustawiona jest przeszkoda. <p>Sposób wykonania zadania:</p> <ul style="list-style-type: none"> - średnia prędkość przejazdu po wyznaczonym pasie ruchu nie może być mniejsza niż 50 km/h, - stronę z której należy ominąć przeszkodę (z prawej czy z lewej) wyznacza losowo urządzenie komputerowe,

		<p>korzystając z odpowiednich czujników uruchamianych przez przednie koło motocykla, i wskazuje stronę za pomocą strzałki świetlnej umieszczonej przed przeszkodą,</p> <ul style="list-style-type: none"> – niepopieranie się nogami, – nienajeżdżanie na linie wyznaczające zadania egzaminacyjne, – niepotrącanie pachołków.
--	--	---

- § 65.** 1. Osoba egzaminowana uzyskuje negatywny wynik egzaminu praktycznego w zakresie określonego rodzaju uprawnienia i egzamin ten ulega przerwaniu, jeżeli:
- 1) dwukrotnie nieprawidłowo wykona to samo zadanie egzaminacyjne;
 - 2) nieprawidłowo ustali ocenę z egzaminu;
 - 3) w czasie wykonywania zadań egzaminacyjnych dojdzie do zagrożenia bezpieczeństwa ruchu drogowego, spowodowanego przez osobę egzaminowaną;
 - 4) zachowanie osoby egzaminowanej, kierującej pojazdem, narusza przepisy ruchu drogowego w sposób określony w tabeli nr 1;
 - 5) zachowanie osoby egzaminowanej, kierującej pojazdem lub prowadzącej egzamin, świadczy o możliwości stworzenia zagrożenia dla bezpieczeństwa ruchu drogowego;
 - 6) osoba egzaminowana zaproponowała członkom komisji przyjęcie korzyści majątkowej lub osobistej w zamian za uzyskanie pozytywnego wyniku egzaminu.
2. Zachowaniem osoby egzaminowanej świadczącym o możliwości stworzenia zagrożenia dla bezpieczeństwa ruchu drogowego jest:
- 1) działanie mogące skutkować stworzeniem zagrożenia dla zdrowia lub życia osób - w przypadku osoby egzaminowanej kierującej pojazdem lub prowadzącej egzamin;
 - 2) przejechanie kołem przez linie wyznaczające zewnętrzne krawędzie stanowisk - w przypadku osoby egzaminowanej kierującej pojazdem;
 - 3) najechanie albo potrącenie pachołka lub tyczki - w przypadku osoby egzaminowanej kierującej pojazdem.
3. Osoba egzaminowana uzyskuje pozytywny wynik egzaminu praktycznego w zakresie określonego rodzaju uprawnienia, jeżeli nie zachodzą okoliczności, o których mowa w ust. 1.
- § 66.** 1. Po zakończeniu egzaminu przewodniczący komisji wydaje, za pośrednictwem właściwego organu ewidencyjnego, zaświadczenie według wzoru określonego w załączniku nr 9 do rozporządzenia, jeżeli osoba przystępująca do egzaminu uzyskała pozytywny wynik egzaminu;
2. Jeżeli osoba egzaminowana uzyskała negatywny wynik z części teoretycznej lub praktycznej egzaminu albo nie zgłosiła się na egzamin, przewodniczący komisji wyznacza kolejny termin egzaminu, po wcześniejszym zgłoszeniu jej przez właściwy organ ewidencyjny i uiszczeniu przez nią opłaty za egzamin.
 3. Komisja prowadzi ewidencję osób przystępujących do egzaminu.
- § 67.** Osoba egzaminowana może zgłaszać do ministra właściwego do spraw transportu, za pośrednictwem przewodniczącego komisji, w formie pisemnej, skargi i zastrzeżenia co do jego przebiegu i oceny.

Rozdział 8

Dokumenty stwierdzające uprawnienia egzaminatorów

- § 68.** 1. Właściwy organ ewidencyjny wpisując osobę do ewidencji egzaminatorów:
- 1) nadaje jej numer uprawnień, składający się z 4 znaków, z tym że:

- a) pierwszy znak od lewej jest wyróżnikiem województwa ustalonym w przepisach w sprawie rejestracji i oznaczania pojazdów,
 - b) pozostałe trzy znaki są numerem porządkowym w ewidencji egzaminatorów;
- 2) w zakresie prawa jazdy kategorii:
- a) B, C lub D posiadającą dodatkowo uprawnienia do kierowania pojazdami odpowiednio w zakresie prawa jazdy kategorii B+E, C+E, D+E - wpisuje jej z urzędu uprawnienia do egzaminowania odpowiednio w zakresie prawa jazdy kategorii B+E, C+E, D+E oraz kategorii T – jeżeli spełnia warunki o których mowa w art. 58 ust. 1 pkt 2 i 3,
 - b) C lub D posiadającą dodatkowo uprawnienia do kierowania w zakresie prawa jazdy C1+E lub D1+E - wpisuje jej z urzędu uprawnienia do egzaminowania odpowiednio w zakresie prawa jazdy kategorii C1+E lub D1+E,
 - c) A, B, C lub D wpisuje jej z urzędu uprawnienia do egzaminowania odpowiednio w zakresie prawa jazdy kategorii AM, A1, A2, B1, C1 lub D1.

§ 69. 1. Dyrektor ośrodka egzaminowania zatrudniając egzaminatora wydaje mu pieczętkę i legitymację na druku, których wzory określają załączniki nr 10 i nr 11 do rozporządzenia, po otrzymaniu:

- 1) zaświadczenia wydanego przez właściwy organ ewidencyjny o dokonaniu wpisu do ewidencji egzaminatorów, określającego zakres uprawnień do egzaminowania;
 - 2) kserokopii orzeczeń lekarskiego i psychologicznego, o których mowa w art. 58 ust 1 pkt 4 i 5;
2. Jeżeli terminy następnych badań lekarskich i psychologicznych są różne, legitymację wydaje się z terminem ważności wynikającym z upływu wcześniejszego terminu.
3. Legitymacja i pieczętka podlegają zwrotowi w przypadku rozwiązania z egzaminatorem umowy o pracę.

Rozdział 9

Przepisy przejściowe i końcowe.

§ 70. Do dnia 30 września 2013 r. egzamin państwowy oraz egzamin weryfikacyjny może być prowadzony pojazdami wymienionymi w tabeli 16, z tym że pojazdy, o których mowa w poz. 1, 2, 6 i 7, powinny być obciążone co najmniej do połowy swojej dopuszczalnej ładowności.

Tabela 16

Poz.	Rodzaj uprawnień	Rodzaj pojazdu	
1	2	3	
1	KATEGORIA	C	samochód ciężarowy o dopuszczalnej masie całkowitej co najmniej 10 t i długości co najmniej 7 m
2		C1	samochód ciężarowy o dopuszczalnej masie całkowitej co najmniej 4 t i nieprzekraczającej 7,5 t
3		D	autobus przeznaczony konstrukcyjnie do przewozu więcej niż 17 osób łącznie z kierowcą, o długości nie mniejszej niż 9 m
4		D1	autobus przeznaczony konstrukcyjnie do przewozu nie więcej niż 17 osób łącznie z kierowcą, o długości nie mniejszej niż 5 m
5		B+E	pojazd, o którym mowa w art. 6 ust. 1 pkt 6 lit. a ustawy, z przyczepą o dopuszczalnej masie całkowitej co najmniej 1 t, o ile łączna dopuszczalna masa całkowita zespołu tych pojazdów

		przekracza 3,5 t
6	C+E	zespół pojazdów o dopuszczalnej masie całkowitej co najmniej 18 t i długości co najmniej 12 m złożony z samochodu ciężarowego określonego w poz. 1 i przyczepy lub ciągnika siodłowego i naczepy
7	C1+E	zespół pojazdów o długości co najmniej 8 m, złożony z samochodu ciężarowego określonego w poz. 2 i przyczepy o dopuszczalnej masie całkowitej co najmniej 2 t
8	D+E	autobus określony w poz. 3 z przyczepą o dopuszczalnej masie całkowitej co najmniej 1,25 t
9	D1+E	autobus określony w poz. 4 z przyczepą o dopuszczalnej masie całkowitej co najmniej 1,25 t

§ 71. Traci moc rozporządzenie Ministra Infrastruktury:

- 1) z dnia 27 października 2005 r. w sprawie szkolenia, egzaminowania i uzyskiwania uprawnień przez kierujących pojazdami, instruktorów i egzaminatorów (Dz. U. Nr 217, poz. 1834, Dz. U. z 2006 r. Nr 3, poz. 24 z 2008 r. Nr 215, poz. 1362 i z 2009r. Nr 78 poz. 653) w zakresie przepisów objętych niniejszym rozporządzeniem.
- 2) z dnia 11 grudnia 2003 r. w sprawie wysokości opłat i stawek wynagrodzenia za sprawdzenie kwalifikacji oraz za wydanie dokumentów w tych sprawach (Dz. U. z 2003 r. Nr 219 poz. 2162)

§ 72. Rozporządzenie wchodzi w życie w dniu 11 lutego 2012 r. za wyjątkiem przepisów:

- 1) Odnoszących się do uzyskiwania uprawnień do kierowania pojazdami kategorii AM i A2 prawa jazdy, które wchodzi w życie w dniu 19 stycznia 2013 r.
- 2) Przepisów §47 ust. 2 pkt 8 i § 54 ust. 3 pkt 4, które wchodzi w życie w dniu 1 stycznia 2013 r.

Minister Infrastruktury

W porozumieniu:

Minister Spraw Wewnętrznych i Administracji.

Minister Obrony Narodowej

Uwagi ****):

Objaśnienie:

*) datę urodzenia można wpisać tylko osobom, które nie mają nadanego numeru PESEL.

***) numer instruktora prowadzącego wpisuje się wyłącznie w przypadku kiedy osoba wnioskowała o przeprowadzenie egzaminu w obecności instruktora prowadzącego szkolenie

.....
(pieczęć i podpis koordynatora)

****) uwagi ośrodka np. egzamin prowadzony pojazdem osoby egzaminowanej

Załącznik 4 – arkusz przebiegu egzaminu

ARKUSZ PRZEBIEGU EGZAMINU PRAKTYCZNEGO

..... Nazwisko i imię osoby egzaminowanej			 Data i godz. egzaminu praktycznego			
..... Godz. rozpoczęcia / zakończenia egzaminu			 Nr zestawu (nie dot. kat. AM, A1, A2, A, B, B1)	 Kategoria	
Poz.	Plac manewrowy / ruch drogowy	Ocena		Nr P.	Jazda w ruchu drogowym	Ocena	
		N-neg.	P-poz.			N-neg.	P-poz.
1	Przygotowanie do jazdy	1 <input type="checkbox"/> 2 <input type="checkbox"/>	<input type="checkbox"/>	5	Zachowanie w rejonach przejść dla pieszych i wobec pieszych	1 <input type="checkbox"/> 2 <input type="checkbox"/>	<input type="checkbox"/>
1.1	Rozprzęganie przyczepy z pojazdem silnikowym	1 <input type="checkbox"/> 2 <input type="checkbox"/>	<input type="checkbox"/>	7.1	Przejazd przez torowisko	1 <input type="checkbox"/> 2 <input type="checkbox"/>	<input type="checkbox"/>
1.2	Sprzęganie przyczepy z pojazdem silnikowym	1 <input type="checkbox"/> 2 <input type="checkbox"/>	<input type="checkbox"/>	7.2	Przejazd przez tunel	1 <input type="checkbox"/> 2 <input type="checkbox"/>	<input type="checkbox"/>
2	Ruszanie z miejsca oraz jazda pasem ruchu do przodu i do tyłu	1 <input type="checkbox"/> 2 <input type="checkbox"/>	<input type="checkbox"/>	7.3	Przejazd obok przystanków	1 <input type="checkbox"/> 2 <input type="checkbox"/>	<input type="checkbox"/>
3	Parkowanie skośne wjazd przodem, wyjazd tyłem	1 <input type="checkbox"/> 2 <input type="checkbox"/>	<input type="checkbox"/>	8.1	Wyprzedzanie	1 <input type="checkbox"/> 2 <input type="checkbox"/>	<input type="checkbox"/>
4.1	Parkowanie prostopadłe wjazd przodem wyjazd tyłem	1 <input type="checkbox"/> 2 <input type="checkbox"/>	<input type="checkbox"/>	8.2	Omijanie	1 <input type="checkbox"/> 2 <input type="checkbox"/>	<input type="checkbox"/>
4.2	Parkowanie prostopadłe wjazd tyłem wyjazd przodem	1 <input type="checkbox"/> 2 <input type="checkbox"/>	<input type="checkbox"/>	8.3	Wymijanie	1 <input type="checkbox"/> 2 <input type="checkbox"/>	<input type="checkbox"/>
5	Parkowanie równoległe wjazd tyłem, wyjazd przodem	1 <input type="checkbox"/> 2 <input type="checkbox"/>	<input type="checkbox"/>	8.4	Zmiana pasa ruchu	1 <input type="checkbox"/> 2 <input type="checkbox"/>	<input type="checkbox"/>
6	Zawracanie	1 <input type="checkbox"/> 2 <input type="checkbox"/>	<input type="checkbox"/>	8.5.1	Zmiana kierunku jazdy w lewo	1 <input type="checkbox"/> 2 <input type="checkbox"/>	<input type="checkbox"/>
7	Ruszanie z miejsca do przodu na wzniesieniu	1 <input type="checkbox"/> 2 <input type="checkbox"/>	<input type="checkbox"/>	8.5.2	Zmiana kierunku jazdy w prawo	1 <input type="checkbox"/> 2 <input type="checkbox"/>	<input type="checkbox"/>
8.1	Upewnienie się o możliwości jazdy i ruszanie z miejsca (dotyczy kat. A, A1)	1 <input type="checkbox"/> 2 <input type="checkbox"/>	<input type="checkbox"/>	8.5.3	Zawracanie na skrzyżowaniu	1 <input type="checkbox"/> 2 <input type="checkbox"/>	<input type="checkbox"/>
8.2	Slalom	1 <input type="checkbox"/> 2 <input type="checkbox"/>	<input type="checkbox"/>	9	Hamowanie do zatrzymania we wskazanym miejscu	1 <input type="checkbox"/> 2 <input type="checkbox"/>	<input type="checkbox"/>
Poz.	Jazda w ruchu drogowym	Ocena		10	Hamowanie awaryjne	1 <input type="checkbox"/> 2 <input type="checkbox"/>	<input type="checkbox"/>
		N-neg.	P-poz.				
1	Włączanie się do ruchu	1 <input type="checkbox"/> 2 <input type="checkbox"/>	<input type="checkbox"/>	11	Zachowanie wobec innych kierujących	1 <input type="checkbox"/> 2 <input type="checkbox"/>	<input type="checkbox"/>
2	Jazda drogami dwukierunkowymi	1 <input type="checkbox"/> 2 <input type="checkbox"/>	<input type="checkbox"/>	12	Zachowanie w odniesieniu do znaków drogowych pionowych	1 <input type="checkbox"/> 2 <input type="checkbox"/>	<input type="checkbox"/>
3	Jazda drogami jednokierunkowymi	1 <input type="checkbox"/> 2 <input type="checkbox"/>	<input type="checkbox"/>	13	Zachowanie w odniesieniu do znaków drogowych poziomych	1 <input type="checkbox"/> 2 <input type="checkbox"/>	<input type="checkbox"/>
4.1	Przejazd przez skrzyżowania równorzędne (trzy i czterowlotowe)	1 <input type="checkbox"/> 2 <input type="checkbox"/>	<input type="checkbox"/>	14	Zachowanie w odniesieniu do sygnałów świetlnych* / poleceń kierujących ruchem*	1 <input type="checkbox"/> 2 <input type="checkbox"/>	<input type="checkbox"/>
4.2	Przejazd przez skrzyżowania oznakowane znakami ustalającymi pierwszeństwo przejazdu	1 <input type="checkbox"/> 2 <input type="checkbox"/>	<input type="checkbox"/>	15	Respektowanie zasad techniki kierowania	1 <input type="checkbox"/> 2 <input type="checkbox"/>	<input type="checkbox"/>
4.3	Przejazd przez skrzyżowania o ruchu kierowanym	1 <input type="checkbox"/> 2 <input type="checkbox"/>	<input type="checkbox"/>	15.1	Dynamika jazdy	1 <input type="checkbox"/> 2 <input type="checkbox"/>	<input type="checkbox"/>
4.4	Przejazd przez skrzyżowania na których ruch odbywa się wokół wyspy	1 <input type="checkbox"/> 2 <input type="checkbox"/>	<input type="checkbox"/>	15.2	Dostosowanie prędkości do warunków ruchu	1 <input type="checkbox"/> 2 <input type="checkbox"/>	<input type="checkbox"/>
4.5	Przejazd przez skrzyżowania wielopoziomowe	1 <input type="checkbox"/> 2 <input type="checkbox"/>	<input type="checkbox"/>	15.3	Sposób używania mechanizmów sterowania pojazdem	1 <input type="checkbox"/> 2 <input type="checkbox"/>	<input type="checkbox"/>
UWAGI:				16	Przekroczenie dopuszczalnej prędkości	1 <input type="checkbox"/> 2 <input type="checkbox"/>	<input type="checkbox"/>
				17	Inne	1 <input type="checkbox"/> 2 <input type="checkbox"/>	<input type="checkbox"/>

1	2	3	4	5	6	7					8	
24												
25												
26												
27												
28												
29												
30												
31												
32												
33												
34												
35												
36												
37												
38												
39												
40												
41												
42												
43												
44												
45												
46												
47												
48												
49												
50												
51												
52												
53												
54												
55												
KOŃCOWY WYNIK NAUCZANIA												
Pozytywny:						5)						
Negatywny:						5)						
					 <small>(podpis i pieczęć egzaminatora)</small>						

Załącznik 7 – zaświadczenie o ukończeniu kursu dla kandydatów na egzaminatorów,

Data wydania

(pieczęć jednostki szkolącej)

Zaświadczenie nr¹⁾
o ukończeniu kursu kwalifikacyjnego dla kandydatów na egzaminatorów

Pan(i)
(nazwisko) (imię)

Nr PESEL

--	--	--	--	--	--	--	--	--	--	--	--

zarejestrowany(a) w książce ewidencji osób szkolonych nr poz.

mający(a):
prawo jazdy kategorii Ær
pozwolenie nr³⁾
odbył(a) szkolenie podstawowe, dodatkowe :³⁾

Poz.	Kategorie ²⁾ Pozwolenie ³⁾	Data szkolenia	Data szkolenia	Liczba godzin		Podpis przewodniczącego komisji
				teoretycznych	praktycznych	
1	2	3	4	5	6	7
1						
2						
3						

i został(a) uznany(a) za przygotowanego(a) do złożenia egzaminu przed komisją powołaną przez ministra właściwego do spraw transportu.

Objaśnienia:

.....
(podpis i pieczęć kierownika jednostki)

¹⁾ wpisać kolejny numer zaświadczenia łamany przez rok jego
²⁾ wpisać oznaczenia literowe kategorii prawa
³⁾ niepotrzebne

II. Decyzja - wpis do ewidencji egzaminatorów (wypełnia organ wpisujący na ewidencję)

1. Osoba, o której mowa w dziale I, spełniła wymogi określone w art. 110 ust. 1:

a) pkt 1 - 9 ustawy ³⁾,

b) pkt 1, 3 - 5, 8 i 9 ustawy ^{2i 3)},

i w dniu uzyskała uprawnienie do egzaminowania osób ubiegających

się o uprawnienia do kierowania pojazdami - nrw zakresie prawa jazdy

kat..... ¹⁾/ pozwolenia.

2. Na podstawie art. 111 ust. 1 ustawy ³⁾ zarządzam w dniu wpisanie

Pana(i)

do ewidencji egzaminatorów.

Obywatel uiścił opłatę skarbową w wysokości

.....zł.

.....
(podpis i pieczęć organu wpisującego do ewidencji)

Załącznik 10 – pieczęć egzaminatora,

Wzór pieczęćki egzaminatora

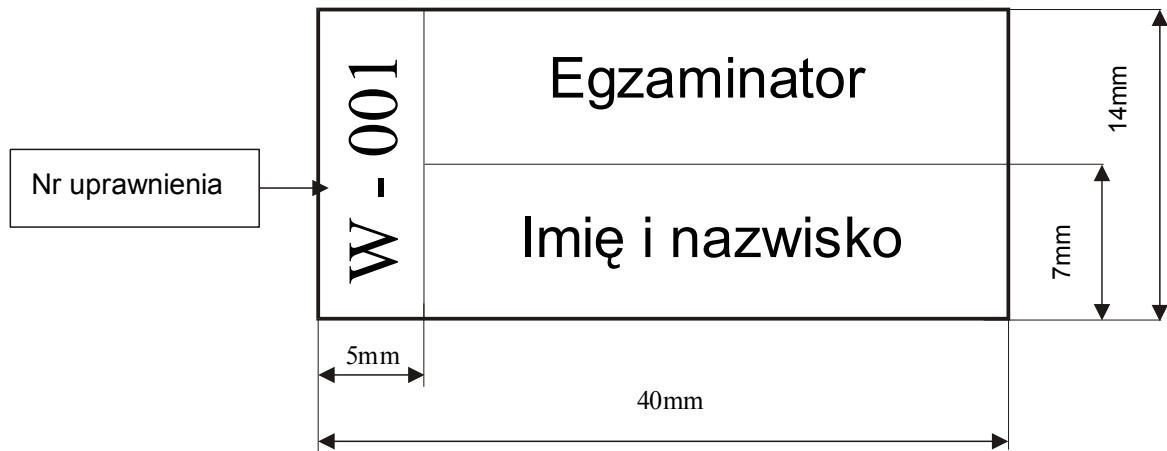

Załącznik 11 – legitymacja egzaminatora,

Wzór legitymacji egzaminatora

Rozmiar: 74mm x 105 mm x 2.

Barwa tła: czarna - strony (4,1), biała - strony (2, 3).

Barwa napisów: biała - strona (1), czarna - strony (2, 3).

Strony: 4, 1, 2, 3 .

Pieczętka okrągła o średnicy 15 mm zawiera:

- a) nazwę miejscowości stanowiącej siedzibę ośrodka egzaminowania - umieszczoną przy jej obwodzie zewnętrznym i ograniczoną obwodem wewnętrznym,
- b) pierwsze litery wyrazów określających nazwę jednostki - umieszczone poziomo wewnątrz obszaru ograniczonego obwodem wewnętrznym.

strony 1, 4

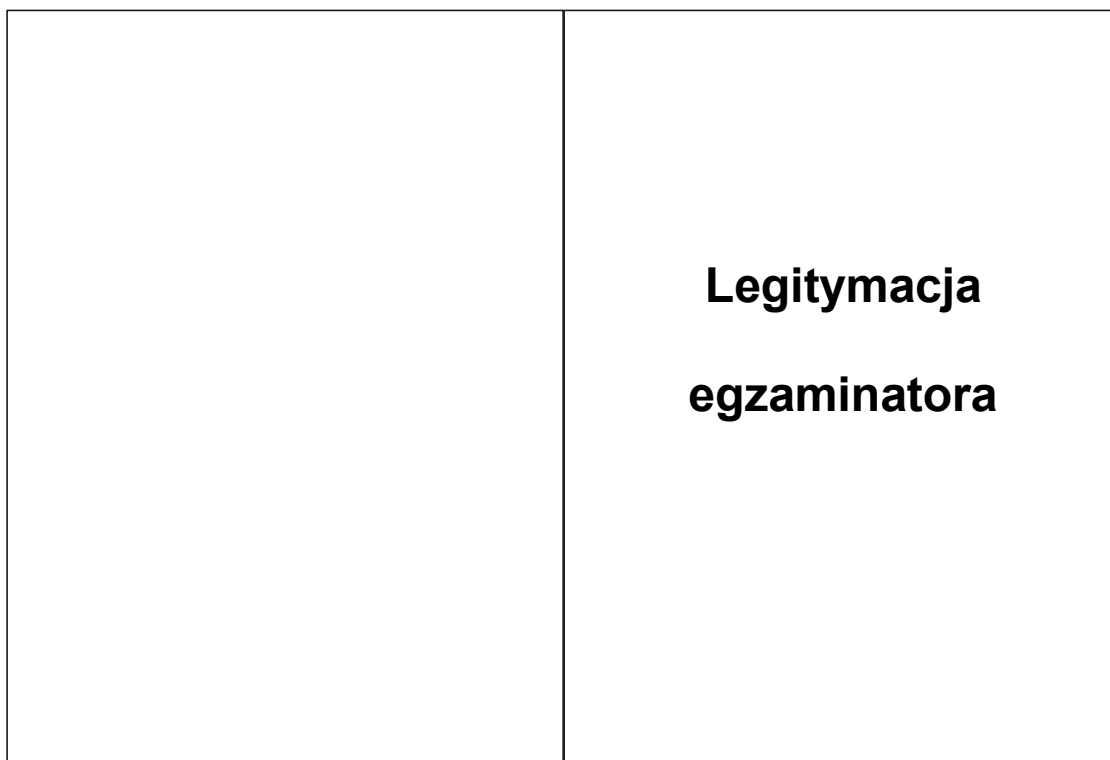

<div style="border: 1px solid black; width: 150px; height: 150px; margin: 0 auto; text-align: center; padding: 10px;"> zdjęcie posiadacza (3,5 cm x 4,5 cm) </div> <div style="text-align: center; margin-top: 20px;"> (pieczęć podłużna wystawcy) </div> <div style="text-align: center; margin-top: 20px;"> <h3>Legitymacja Nr.....</h3> </div> <div style="margin-top: 10px;"> 1. Pan(i) <small>(nazwisko i imię)</small> </div> <div style="margin-top: 10px;"> 2. Nr PESEL <table border="1" style="display: inline-table; border-collapse: collapse; text-align: center; width: 100px; height: 20px;"> <tr> <td style="width: 20px; height: 20px;"></td> <td style="width: 20px; height: 20px;"></td> <td style="width: 20px; height: 20px;"></td> <td style="width: 20px; height: 20px;"></td> <td style="width: 20px; height: 20px;"></td> <td style="width: 20px; height: 20px;"></td> <td style="width: 20px; height: 20px;"></td> <td style="width: 20px; height: 20px;"></td> <td style="width: 20px; height: 20px;"></td> <td style="width: 20px; height: 20px;"></td> <td style="width: 20px; height: 20px;"></td> <td style="width: 20px; height: 20px;"></td> <td style="width: 20px; height: 20px;"></td> <td style="width: 20px; height: 20px;"></td> <td style="width: 20px; height: 20px;"></td> <td style="width: 20px; height: 20px;"></td> <td style="width: 20px; height: 20px;"></td> <td style="width: 20px; height: 20px;"></td> <td style="width: 20px; height: 20px;"></td> <td style="width: 20px; height: 20px;"></td> </tr> </table> </div> <div style="margin-top: 10px;"> 3. <small>(kod pocztowy - miejscowość)</small> <small>(ulica - nr budynku - nr lokalu)</small> </div> <div style="margin-top: 10px;"> 4. Posiada uprawnienia nr do egzaminowania: a) kandydatów na kierowców w zakresie prawa jazdy kat. b) kandydatów na motorcystów^{*)}. </div> <div style="margin-top: 10px;"> <small>(miejscowość) (data)</small> </div> <div style="margin-top: 10px;"> <small>(podpis i pieczęć dyrektora)</small> </div> <div style="margin-top: 10px;"> O wyjaśnienia: <small>*)niepotrzebne skreślić.</small> </div>																					<div style="text-align: center; margin-top: 100px;"> Nr druku </div> <div style="text-align: center; margin-top: 20px;"> (podpis posiadacza legitymacji) </div> <div style="text-align: center; margin-top: 5px;"> DATA WAŻNOŚCI </div> <table border="1" style="width: 100%; border-collapse: collapse; text-align: center;"> <tr> <td style="width: 25%; height: 40px;">..... r. mp.</td> <td style="width: 25%; height: 40px;">..... r. mp.</td> <td style="width: 25%; height: 40px;">..... r. mp.</td> <td style="width: 25%; height: 40px;">..... r. mp.</td> </tr> <tr> <td style="width: 25%; height: 40px;">..... r. mp.</td> <td style="width: 25%; height: 40px;">..... r. mp.</td> <td style="width: 25%; height: 40px;">..... r. mp.</td> <td style="width: 25%; height: 40px;">..... r. mp.</td> </tr> </table> r. mp. r. mp. r. mp. r. mp. r. mp. r. mp. r. mp. r. mp.
..... r. mp. r. mp. r. mp. r. mp.																										
..... r. mp. r. mp. r. mp. r. mp.																										

UZASADNIENIE

Rozporządzenie Ministra Infrastruktury w sprawie egzaminowania osób ubiegających się o uprawnienia do kierowania pojazdami, szkolenia, egzaminowania i uzyskiwania uprawnień przez egzaminatorów oraz wzorów dokumentów stosowanych w tych sprawach stanowi wypełnienie upoważnienia dla ministra właściwego do spraw transportu określonego w art. 66 ust. 1 ustawy z dnia 5 stycznia 2011r. o kierujących pojazdami (Dz. U. Nr 30, poz. 151 z późn. zm.).

Ustawa o kierujących pojazdami została uchwalona przez sejm w dniu 5 stycznia 2011 r. Jednym z głównych celów realizowanych przez tą ustawę jest dostosowanie prawa polskiego do wymogów Dyrektywy Parlamentu Europejskiego i Rady nr 2006/126/WE w sprawie praw jazdy oraz do działań podejmowanych na rzecz poprawy bezpieczeństwa ruchu drogowego. Ustawa o kierujących pojazdami na nowo reguluje zasady uzyskiwania uprawnień do kierowania pojazdami w tym zasady szkolenia i egzaminowania kandydatów na kierowców, nadzoru nad ośrodkami egzaminowania i szkolenia kierowców, instruktorami, egzaminatorami oraz samymi kierowcami. Przepisy niniejszego rozporządzenia realizują w szczególności wymagania wynikające z załącznika nr 2 do przedmiotowej dyrektywy wprowadzającego minimalne wymagania co do egzaminów na prawo jazdy.

Przepisy rozporządzenia określają szczegółowe wymagania w stosunku do jednostek przeprowadzających egzaminy państwowe dotyczące wyposażenia, warunków lokalowych oraz placu manewrowego, zasady uzyskiwania uprawnień przez egzaminatorów prowadzących egzaminy w Wojewódzkich Ośrodkach Ruchu Drogowego, sposób i tryb przeprowadzania egzaminów na państwowych na prawo jazdy, sposób postępowania z dokumentacją osób ubiegających się o uprawnienia do kierowania pojazdami.

Nowe przepisy w stosunku do obecnie obowiązujących przepisów dotyczących egzaminowania kandydatów na kierowców, nie zawierają zasadniczych zmian systemu zdawania egzaminu na prawo jazdy. Do przepisów wprowadzono rozwiązania pozwalające na realizację prawa nałożonego na Polskę poprzez przepisy dyrektywy nr 2006/126/WE w tym w szczególności:

1. zasady przeprowadzania egzaminu na nowe kategorie prawa jazdy AM, A1, A2 i A – w tym nowe zadania egzaminacyjne wymagane prawem UE,
2. Nowe zasady corocznego szkolenia dla egzaminatorów – szkolenie nie tylko teoretyczne ale także praktyczne,
3. Korektę zadań egzaminacyjnych dla poszczególnych kategorii prawa jazdy.

W projekcie określono także nowe zasady przeprowadzania egzaminu teoretycznego na prawo jazdy, które są zgodne z założeniami art. 51. Ust. 2 pkt 1 ustawy o kierujących pojazdami. W ramach tych przepisów przewidziano następujące rozwiązania odnoszące się do części teoretycznej egzaminu na prawo jazdy:

1. Test dla każdej kategorii prawa jazdy będzie składał się z:
 - a. części podstawowej, dotyczącej wiedzy ogólnej – 20 pytań generowanych w czasie rzeczywistym zawierających filmy sytuacyjne lub zdjęcia. Odpowiedzi na pytanie należy udzielić w ciągu 10 sekund. Wyboru dokonuje się pomiędzy odpowiedzią „TAK” lub „NIE”.
 - b. części specjalistycznej, dotyczącej wiedzy szczegółowej w zakresie poszczególnych kategorii prawa jazdy – 12 pytań generowanych w czasie rzeczywistym, zawierających zdjęcia lub bez ilustracji. Odpowiedzi na pytanie należy udzielić w ciągu 30 sekund. Wyboru dokonuje się spośród 3 podanych odpowiedzi z czego tylko jedna jest nieprawidłowa.

2. Każde pytanie będzie miało przypisane 1, 2 lub 3 pkt wagowe w zależności od wpływu pytania na bezpieczeństwo ruchu drogowego. Pozytywny wynik uzyska osoba która zdobędzie 68 pkt. z 74 możliwych do zdobycia.
3. Zakres pytań egzaminacyjnych oparty będzie na zakresach tematycznych obecnie obowiązującej bazy pytań egzaminacyjnych. Poszczególne zakresy tematyczne zostaną uzupełnione o wiedzę wynikającą z dyrektywy Parlamentu Europejskiego i Rady nr 2006/126/WE w sprawie praw jazdy.
4. Czas trwania części teoretycznej egzaminu państwowego na prawo jazdy będzie wynosił, jak dotychczas, 25 minut.

Takie rozwiązanie pozwoli na właściwe sprawdzenie wiedzy przyszłych kierowców, a jednocześnie powinno być przyjazne i zrozumiałe.

W przepisach projektu wprowadzono także zmianę związaną z nowym obiegiem dokumentów związanym ze szkoleniem, egzaminowaniem i uzyskiwaniem uprawnień przez kierujących pojazdami. Dotychczas osoby zainteresowane uzyskaniem uprawnienia do kierowania pojazdami od razu udawały się do ośrodka szkolenia kierowców gdzie zapisywały się na szkolenie. Takie rozwiązanie powodowało, że często jako kandydaci na kierowców do ośrodków szkolenia kierowców trafiały osoby, które nie spełniały warunków do rozpoczęcia szkolenia oraz do uzyskania prawa jazdy ponieważ np. miały zakaz kierowania pojazdami mechanicznymi. W takim przypadku ośrodek szkolenia kierowców polegał wyłącznie na oświadczeniu osoby szkolonej którego nie był w stanie potwierdzić. To powodowało, że do ruchu drogowego jako kierujący pojazdami do nauki jazdy trafiały osoby które nie były do tego uprawnione. Zaproponowane w przedstawionych przepisach rozwiązanie likwiduje ten problem. Osoba ubiegająca się o uprawnienia do kierowania pojazdami, zamiast trafić od razu do ośrodka szkolenia kierowców będzie musiała najpierw zgłosić się do właściwego Starosty. Starosta na podstawie posiadanych dokumentów, na podstawie przedłożonych przez kandydata na kierowcę dokumentów takich jak orzeczenie lekarskie, zdjęcie, opłata za wydanie prawa jazdy, zgoda rodziców na rozpoczęcie szkolenia itp. oraz po stwierdzeniu, że osoba ta spełnia pozostałe warunki do rozpoczęcia szkolenia wyda jej dokument w postaci „Karty Kandydata na Kierowcę” – wzór dokumentu w załączniku do rozporządzenia. Dodatkowo wpisze tą osobę do rejestru osób bez uprawnień w obecnie stosowanym systemie komputerowym „Kierowca”. Karta ta będzie stanowiła podstawę do rozpoczęcia zajęć w dowolnym ośrodku szkolenia kierowców. Po zakończonym szkoleniu kierownik tego ośrodka na podstawie pozytywnego wyniku egzaminu wewnętrznego wypisze na Karcie kandydata na kierowcę” zaświadczenie o ukończeniu szkolenia. Kandydat na kierowcę z tak wypełnioną kartą trafi następnie do Wojewódzkiego Ośrodka Ruchu Drogowego, w którym przystąpi do egzaminu. Pozytywny wynik egzaminu zostanie wpisany do karty kandydata na kierowcę, a następnie WORD prześle ten dokument ponownie do starosty który go wydał w celu zakończenia procedury wydania prawa jazdy. Proponowany system obiegu dokumentów, w połączeniu z możliwością weryfikacji danych osoby szkolonej i egzaminowanej w centralnej ewidencji kierowców, zapewni znaczne uszczelnienie procesu obiegu dokumentów i będzie zapobiegał istnieniu czarnego rynku zaświadczeń o ukończonym szkoleniu. Dodatkowo zostanie ograniczony do 1 szt. zestaw dokumentów jakim będzie posługiwał się kandydat na kierowcę w procesie uzyskiwania uprawnień.

Dla zapewnienia bezpieczeństwa danych osób egzaminowanych oraz stworzenia przyjaznych warunków dla przyszłych kierowców doprecyzowano także wymagania dotyczące systemu teleinformatycznego obsługującego kandydatów na kierowców.

Wprowadzenie przygotowanych przepisów rozporządzenia pozwoli na realizację ciążącego na Polsce obowiązku wdrożenia w odpowiednim czasie przepisów dyrektywy 2006/126/WE. W związku z tym wprowadzono także szereg nowych zadań egzaminacyjnych w zakresie prawa jazdy kategorii A1, A2 i A. W dotychczasowych przepisach egzamin praktyczny

zawierał dwa elementy. Zadania realizowane na placu manewrowym oraz zadania realizowane w ruchu drogowym. W zakres zadań realizowanych na placu manewrowym wchodziły jedynie zadania realizowane na bardzo małych prędkościach, które pozwalały wyłącznie na sprawdzenie bardzo podstawowych umiejętności osoby egzaminowanej. Przepisy dyrektywy wskazały, że w ramach tej części egzaminu należy uwzględnić także zadania realizowane przy wyższych prędkościach tzw. zadania dynamiczne. Dlatego też nowe zasady przeprowadzania egzaminu dla tych kategorii prawa jazdy obejmują zadanie „ominięcia przeszkody” które jest realizowane przy prędkości 50 km/h, a także odpowiednio przygotowane zadanie „ślalom szybki” realizowane przy prędkości minimalnej 30 km/h. Zadania te pozwolą sprawdzić dynamiczne umiejętności kandydata na kierowcę przed wyjechaniem do ruchu drogowego. Podobny cel ma także rezygnacja z obowiązku wyznaczania trasy egzaminacyjnej dla egzaminu w zakresie prawa jazdy kategorii A. Dotychczasowe doświadczenia wskazują, że wyznaczonej trasy egzaminacyjnej kandydaci na kierowców uczyli się na pamięć co uniemożliwiało praktyczne sprawdzenie ich umiejętności samodzielnego poruszania się w ruchu drogowym.

Termin wejścia w życie rozporządzenia jest ściśle związany z terminami określonymi w art. 139 ustawy z dnia 5 stycznia 2011 r. o kierujących pojazdami. Rozporządzenie powinno wejść w życie w większej części w dniu 11 lutego 2012 r. tj. w dniu wejścia w życie przepisów ww. ustawy.

Przepisy rozporządzenia stanowią wdrożenie do prawa polskiego przepisów Unii Europejskiej.

Zgodnie z ustawą z dnia 7 lipca 2005 r. o działalności lobbingsowej w procesie stanowienia prawa (Dz. U. Nr 169, poz. 1414) projekt rozporządzenia będzie udostępniony na stronach urzędowego informatora teleinformatycznego - Biuletynu Informacji Publicznej.

Organizacje o charakterze lobbingsowym wymienione w rejestrze podmiotów wykonujących zawodową działalność lobbingsową (bib.mswia.gov.pl) będą mogły zgłosić zainteresowania pracami nad projektem rozporządzenia.

Projekt aktu normatywnego nie wymaga notyfikacji zgodnie z trybem przewidzianym w przepisach dotyczących sposobu funkcjonowania krajowego systemu notyfikacji norm i aktów prawnych.

OCENA SKUTKÓW REGULACJI

1. Podmioty na które oddziałuje akt normatywny:

- Osoby ubiegające się o wydanie uprawnień do kierowania pojazdami,
- Osoby posiadające uprawnienia do kierowania pojazdami,
- Organy samorządowe wydające uprawnienia do kierowania pojazdami
- Egzaminatorzy
- Urzędy Marszałkowskie

2. Konsultacje społeczne:

Rozporządzenie w ramach uzgodnień społecznych będzie udostępnione między innymi dla: Polskiego Stowarzyszenia Motorowego, Polskiej Federacji Stowarzyszeń Szkół Kierowców, Krajowego Stowarzyszenia Dyrektorów Wojewódzkich Ośrodków Ruchu Drogowego, Ogólnopolskiego Związku Pracodawców Transportu Drogowego, Ogólnopolskiego Związku Pracodawców Transportu Samochodowego, N.S.Z.Z. Kierowców i pracowników zaplecza technicznego motoryzacji, Polskiego Związku Motorowego, Ligi Obrony Kraju, Polskiego Związku Automobilowego, Instytutu Transportu Samochodowego, Polskiej Izby Gospodarczej Ośrodków Szkolenia Kierowców.

3. Wpływ regulacji na koszty społeczne

Proponowana regulacja będzie miała bezpośredni wpływ na koszty społeczne. W szczególności należy wskazać, że zastosowane w przepisach nowe metody prowadzenia egzaminów na prawo jazdy, a w szczególności zastosowanie systemów komputerowych pozwalających na sprawną i szybką obsługę osób przystępujących do egzaminu na prawo jazdy, przyczyni się do obniżenia kosztów społecznych związanych z procesem uzyskiwania uprawnień do kierowania pojazdami.

4. Wpływ regulacji na sektor finansów publicznych, w tym budżet państwa i budżet samorządu terytorialnego

Proponowana regulacja spowoduje konieczność dodatkowego wyposażenia Wojewódzkich Ośrodków Ruchu Drogowego, co jednak zostanie zrealizowane wyłącznie w oparciu o środki własne tych jednostek.

5. Wpływ regulacji na rynek pracy

Proponowana regulacja nie wpływa na rynek pracy.

6. Wpływ regulacji na konkurencyjność wewnętrzną i zewnętrzną gospodarki

Proponowana regulacja nie będzie miała wpływu na konkurencyjność wewnętrzną i zewnętrzną gospodarki.

7. Wpływ regulacji na sytuację i rozwój regionów

Proponowana regulacja nie będzie miała wpływu na sytuację i rozwój regionów.